

SBB4I2O230 Instruction Manual

CARLO GAVAZZI

Attach here the label
Appliquer l'étiquette ici
Applique le étiqueta aquí
Applicare qui l'etichetta
Befestigen Sie hier das Label

SIN 255.255.255/999.999



Write here the location
Ecrivez ici l'emplacement
Escriba aquí la ubicación
Scrivi qui la posizione
Schreiben Sie hier die Position



ENGLISH



Read carefully the instruction manual. If the instrument is used in a manner not specified by the producer, the protection provided by the instrument may be impaired.

Maintenance: make sure that the connections are correctly carried out in order to avoid any malfunctioning or damage to the instrument. To keep the instrument clean, use a slightly damp cloth; do not use any abrasives or solvents. We recommend to disconnect the instrument before cleaning it.

WARNING: join or divide the modules ONLY when they're NOT power supplied.

■ SUPPLY SPECIFICATIONS

Power supply 230 VAC ±15%. Max current consumption 3.2 VA. Max current on Lin-Lout / Nin-Nout Bridge 10 Amp (Internal bridge on PCB)

■ DUPLINE® SPECIFICATIONS

Voltage 8.2 V. Minimum dupline voltage® 4.5 V. Dupline® current 1.1 mA.

■ GENERAL SPECIFICATIONS

Environment Pollution degree: 2 (IEC 60664-1, par. 4.6.2), Operating temperature: 0 to +50°C (-4 to +122°F), Storage temperature: -50 to +85°C (-58 to + 185°F). **Humidity** (non-condensing) 20 - 90%. **Housing** Type: Standard junction box with 10 knockout openings for M12 or M16 cable. **Dimensions** (h x w x d): 150 x 110 x 70 mm. **Protection degree** IP50. **Inputs** Number of inputs: 4, Type: Voltage-free contact, Cable length: < 20 m. **Outputs** Number of outputs: 2, Type: SPST. **AC** Max. switching voltage: 250 VAC, Max. current load: 5 Amp (1250 VA). **DC** Max. switching voltage: 30 VDC, Max. current load: 3 Amp (90 watt). **Indication** Power supply: Green LED, Bus OK: Yellow LED, Input OK: Yellow LED x 4, Output OK: Yellow LED x 4. **Terminal block** Power supply in / out: 4 x spring terminal, Dupline® bus in / out: 4 x spring terminal, Relay inputs: 4 x spring terminal, Contact inputs: 4 x spring terminal, Cross-section area Terminal: 2.5 mm², Power for Motor 1 and Motor 2: 4 x spring terminal. **Dielectric strength** 4 KVAC for 1 min., 6 KV impulse 1.2 / 50uS. **EMC** Immunity: EN61000-6-2, Emission: EN61000-6-3. **Approvals** CE, cULus according to UL60950.

■ ISOLATION

Isolation between Power supply and output. If the installer uses the external bridge Lin - Lm / Nin - Nm, the same power supply for PCB and motors must be used. However, in this case the isolation (Power supply to output) is lost.

■ PROGRAMMING

The fire damper module is programmable by using the configuration tool. Input: N.O. (Default) / N.C. Filter ON Input: 0 ms (Default filter ON input 0 s) - 1 s (step of 16 ms). Output: N.O. / N.C. Configuration state: N.O. / N.C.

■ MODE OF OPERATION

The SBB4I2O230 is a 4 inputs and 2 SPST outputs module designed for monitoring and controlling of two fire dampers. The I/O module is part of the Smart Building product range, and several I/O modules can be multi-dropped via the same Dupline® 2-wire bus whereby the wiring to the controller is significantly simplified. The module must be programmed before use by means of the SBWEB configuration tool. The output relays can be powered with 230 VAC by the module itself or by external power supply. See relay specification.

FRANÇAIS



Lire attentivement le manuel de l'utilisateur. Si l'appareil est utilisé dans des conditions différentes de celles spécifiées par le fabricant, le niveau de protection prévu par l'instrument peut être compromis.

Entretien: s'assurer que les connexions sont réalisées correctement dans le but d'éviter toutes fautes ou endommagements de l'appareil. Pour nettoyer l'instrument, utiliser un chiffon humide; ne pas utiliser d'abrasifs ou de solvants. Il faut déconnecter le dispositif avant de procéder au nettoyage.

ATTENTION: assembler ou dissocier les modules UNIQUEMENT s'ils ne sont pas alimentés.

■ CARACTÉRISTIQUES D'ALIMENTATION

Alimentation 230 VCA ±15%. Consommation maximale de courant 3,2 VA, Courant maxi sur passerelle Lin-Lout / Nin-Nout 10 Amp (Passerelle interne sur carte CI)

■ CARACTÉRISTIQUES DUPLINE®

Tension 8,2 V, Tension Dupline® mini 4,5 V, Courant Dupline® 1,1 mA

■ CARACTÉRISTIQUES GÉNÉRALES

Environnement Degré de pollution: 2(IEC 60664-1, par. 4.6.2), Température de fonctionnement: 0°C à +50°C, Température de stockage: -50 à +85°C. **Humidité** (sans condensation) 20 - 90% HR. **Boîtier** Type: Boîtier de jonction standard avec 10 opercules à déboucher pour câble M12 ou M16. **Dimensions** (h x l x p): 150 x 110 x 70 mm. **Indice de protection** IP50. **Entrées** Nombre d'entrées: 4, Type: Contact libre de potentiel, Longueur de câble: < 20 m. **Sorties** Nombre de sorties: 2, Type: SPST, **CA** Tension maximale de commutation: 250 VCA, Charge maximale de courant: 5 Amp (1250 VA), **CC** Tension maximale de commutation: 30 VCC, Charge maximale de courant: 3 Amp (90 watt). **Indication** Alimentation: LED vert, Bus OK: LED jaune, Entrée OK: LED jaune x 4, Sortie OK: LED jaune x 4. **Bornier** Entrée / sortie alimentation: 4 x Borne à ressort, Entrée / sortie bus Dupline®: 4 x Borne à ressort, Entrées relais: 4 x Borne à ressort, Entrées contact: 8 x Borne à ressort, Section Borne: 2,5 mm², Alimentation Moteur 1 et Moteur 2: 4 x Borne à ressort. **Résistance diélectrique** 4 KVCA pendant 1 minute, 6 KV impulsion 1,2 / 50uS. **CEM** Immunité: EN61000-6-2, Émission: EN61000-6-3. **Homologation** CE, cULus selon UL60950.

■ ISOLATION

Isolation entre l'alimentation et la sortie. Avec une passerelle externe Lin - Lm / Nin - Nm, l'installateur doit utiliser la même alimentation pour la carte CI et pour les moteurs. Cependant, dans ce cas, on perd l'isolation entre l'alimentation et la sortie.

■ PROGRAMMATION

L'outil de configuration permet de programmer le module clapet coupe-feu. Entrée: NO (Par défaut) / NF, Filter ON. Entrée: 0 ms (entrée ACTIVATION filtre par défaut 0 s) - 1 s (pas de 16 ms). Sortie: NO / NF, État de configuration: NO / NF.

■ MODE DE FONCTIONNEMENT

Capable de surveiller et de commander deux clapets coupe-feu, le SBB4I2O230 est équipé de 4 entrées et 2 sorties relais simple contact. Issu de la gamme Bâtiments Intelligents, ce produit permet la liaison multi points de plusieurs modules d'E/S sur un même bus Dupline® sur deux fils, simplifiant ainsi la connexion au contrôleur. L'outil de configuration SBWEB permet de programmer le module avant utilisation. On peut alimenter les relais de sortie en 230 Vca ou utiliser une alimentation externe. Voir caractéristiques des relais.

ESPAÑOL



Lea atentamente este manual de instrucciones. Si el equipo se utiliza de forma no especificada por el fabricante, la protección dotada al equipo puede resultar dañada.

Mantenimiento: Asegúrese de que el montaje de los módulos extraíbles y de las conexiones relevantes se ha llevado a cabo correctamente, con el fin de evitar un funcionamiento incorrecto o que el equipo resulte dañado. Para mantenerlo limpio, use un trapo humedecido, no utilice abrasivos ni disolventes. Recomendamos desconectar el equipo antes de limpiarlo.

ATENCIÓN: unir o separar los módulos SÓLO cuando NO estén alimentados.

■ ESPECIFICACIONES DE ALIMENTACIÓN

Alimentación 230 VCA ±15%. Consumo máximo de corriente 3,2 VA. Corriente máxima en puente Lin-Lout / Nin-Nout 10 Amp (Puente interno en PCB)

■ ESPECIFICACIONES DUPLINE®

Tensión 8,2 V, Tensión mínima Dupline® 4,5 V, Consumo de corriente Dupline® 1,1 mA.

■ ESPECIFICACIONES GENERALES

Entorno Grado de contaminación: 2(IEC 60664-1, par. 4.6.2), Temperatura de funcionamiento: De 0 a +50 °C, Temperatura de almacenamiento: De -50 a +85 °C. **Humedad** (sin condensación) 20 - 90%. **Caja** Tipo: Caja de acoplamiento estándar con 10 orificios ciegos para cable M12 o M16. **Dimensiones** (al. x an. x p.): 150 x 110 x 70 mm. **Grado de protección** IP50. **Entradas** Número de entradas: 4, Tipo: Contacto libre de tensión, Longitud del cable: < 20 m. **Salidas** Número de salidas: 2, Tipo: SPST, **CA** Tensión de conmutación máx.: 250 VCA, Carga de corriente máx.: 5 Amp (1250 VA), **CC** Tensión de conmutación máx.: 30 VCC, Carga de corriente máx.: 3 Amp (90 watt). **Indicación** Alimentación: LED verde, Bus OK: LED amarillo, Entrada OK: LED amarillo x 4, Salida OK: LED amarillo x 4. **Bloque de terminales** Entrada/salida de alimentación: 4 x Terminal de conexión por resorte, Entrada/salida de bus Dupline®: 4 x Terminal de conexión por resorte, Entradas de relé: 4 x Terminal de conexión por resorte, Entradas de contacto: 8 x Terminal de conexión por resorte, Sección, Terminal: 2,5 mm², Alimentación para Motor 1 y Motor 2: 4 x Terminal de conexión por resorte. **Rigidez dieléctrica** 4 KVCA durante 1 minuto, 6 KV de impulso 1,2 / 50uS. **EMC** Inmunidad: EN61000-6-2, Emisión: EN61000-6-3. **Homologaciones** CE, cULus conforme a UL60950

■ AISLAMIENTO

Aislamiento entre alimentación y salida. Si el instalador utiliza el puente externo Lin - Lm / Nin - Nm, es necesario utilizar la misma alimentación para el PCB y los motores. Sin embargo, en este caso se pierde el aislamiento (alimentación a salida).

■ PROGRAMACIÓN

El módulo de cortafuegos se programa utilizando la herramienta de configuración. Entrada: NA (predeterminado) / NC, Filtro ON. Entrada: 0 ms (por omisión, filtro ON entrada 0 s) a 1 s (paso de 16 ms). Salida: NA / NC, Estado de configuración: NA / NC.

■ MODO DE FUNCIONAMIENTO

El SBB4I2O230 es un módulo de 4 entradas y 2 salidas SPST diseñado para la supervisión y el control de dos cortafuegos. El módulo E/S forma parte de la gama de productos Smart Building, y se permite la interconexión de varios módulos E/S a través del mismo bus de 2 hilos Dupline®, lo que simplifica de forma significativa el cableado al controlador. El módulo debe programarse antes del uso a través de la herramienta de configuración SBWEB. Los relés de salida pueden recibir alimentación con 230 VCA a través del propio módulo o de una fuente de alimentación externa. Véanse las especificaciones del relé.

ITALIANO



Leggere attentamente il manuale di istruzioni. Qualora l'apparecchio venisse usato in un modo non specificato dal costruttore, la protezione prevista dall'apparecchio potrebbe essere compromessa.

Manutenzione: Assicurarsi che il montaggio dei moduli estraibili e le connessioni previste siano eseguiti correttamente al fine di evitare qualsiasi malfunzionamento o danneggiamento dello strumento. Per mantenere pulito lo strumento usare un panno umidificato; non usare abrasivi o solventi. E' necessario scollegare lo strumento prima di eseguire la pulizia.

ATTENZIONE: unire o separare i vari moduli SOLO quando questi NON sono alimentati.

■ SPECIFICHE DI ALIMENTAZIONE

Alimentazione 230 VCA ±15%. Massimo consumo di corrente 3,2 VA. Corrente massima su ponte Lin-Lout / Nin-Nout 10 Amp (ponte interno sul PCB)

■ SPECIFICHE DUPLINE®

Tensione 8,2 V, Tensione minima Dupline® 4,5 V, Consumo di corrente Dupline® 1,1 mA.

■ SPECIFICHE GENERALI

Ambiente Grado di inquinamento: 2 (IEC 60664-1, par. 4.6.2), Temp. di funzionamento: da 0 a +50°C, Temp. di immagazzinaggio: da -50 a +85°C. **Umidità** (senza condensa) 20 - 90%. **Custodia** Cassetta di derivazione standard con 10 aperture sfondabili per cavo M12 o M16. **Dimensioni** (HxLxP): 150 x 110 x 70 mm. **Grado di protezione** IP50. **Ingressi** Numero di ingressi: 4, Tipo: Contatto a potenziale zero, Lunghezza del cavo: < 20 m. **Uscite** Numero di uscite: 2, Tipo: SPST. **CA** Tensione di commutazione massima: 250 VCA, Carico di corrente massimo: 5 Amp (1250 VA). **CC** Tensione di commutazione massima: 30 VCC, Carico di corrente massimo: 3 Amp (90 watt). **Funzione di indicazione** Alimentazione: LED verde, Bus OK: LED giallo, Ingresso OK: LED giallo x 4, Uscita OK: LED giallo x 4. **Morsettiere** Alimentazione in / out: 4 x Morsetto a molla, Bus Dupline® bus in / out: 4 x Morsetto a molla, Ingressi relè: 4 x Morsetto a molla, Ingressi a contatto: 8 x Morsetto a molla, Sezione trasversale Morsetto: 2,5 mm², Potenza per Motore 1 e Motore 2: 4 x Morsetto a molla. **Rigidità dielettrica** 4 KVCA per 1 minuto, 6 KV impulso 1,2 / 50uS. **EMC** Immunità generale: EN61000-6-2, Emissione: EN61000-6-3. **Omologazioni** CE, cULus secondo UL60950

■ ISOLAMENTO

Isolamento tra alimentazione e uscita. Se l'installatore si serve del ponte esterno Lin - Lm / Nin - Nm, va usata la stessa alimentazione per il PCB e per i motori. In tal caso tuttavia si perde l'isolamento (alimentazione a uscita).

■ PROGRAMMAZIONE

Il modulo per serrande tagliafuoco può essere programmato tramite lo strumento di configurazione. Ingresso: N.O. (Predefinito) / N.C. Filtro ON Ingresso: 0 ms (Filtro predefinito ON ingresso 0 s) - 1 s (passi di 16 ms). Uscita: N.O. / N.C. Stato di configurazione: N.O. / N.C.

■ MODALITÀ DI FUNZIONAMENTO

SBB4I2O230 è un modulo con 4 ingressi e 2 uscite SPST destinato al monitoraggio e controllo di due serrande tagliafuoco. Questo modulo I/O fa parte della gamma di prodotti Smart Building ed è possibile trasferire a cascata più sensori tramite lo stesso bus a 2 fili Dupline®, semplificando in tal modo significativamente il cablaggio con il controller. Programmare il modulo prima dell'uso per mezzo dello strumento di configurazione SBWEB. I relè di uscita possono essere alimentati con 230 V ca dal modulo stesso o per mezzo di alimentazione esterna. Vedi le specifiche del relé.

DEUTSCH



Die Betriebsanleitung aufmerksam lesen. Sollte das Gerät nicht gemäß der Herstellerangaben verwendet werden, könnte der vom Gerät vorgesehene Schutz beeinträchtigt werden.

Wartung: Sicherstellen, dass der Einbau der ausziehbaren Module sowie die vorgesehenen Anschlüsse richtig ausgeführt wurden, um schlechte Funktion oder Beschädigung des Gerätes zu vermeiden. Das Gerät mit einem feuchten Tuch reinigen; keine Scheuer- oder Lösemittel verwenden. Das Gerät vor der Reinigung abschalten.

WARNUNG: Die Module dürfen nur voneinander getrennt oder aneinandergereiht werden, wenn diese nicht an die Spannungsversorgung angeschlossen sind.

■ TECHNISCHE DATEN DER STROMVERSORGUNG

Stromversorgung 230 VAC ±15%. Max. Stromaufnahme 3,2 VA. Max. Strom auf Lin-Lout/Nin-Nout-Brücke 10 Amp (Interne Brücke auf der Platine).

■ TECHNISCHE DATEN DES DUPLINE®-BUSSES

Spannung 8,2 V, Min Dupline®-Spitzenspannung 4,5 V, Dupline®-Stromaufnahme 1,1 mA

■ ALLGEMEINE TECHNISCHE DATEN

Umgebung Verschmutzungsgrad: 2 (IEC 60664-1, Abs. 4.6.2), Betriebstemperatur: 0 bis +50 °C, Lagertemperatur: -50 bis +85 °C. **Luftfeuchtigkeit** (nicht kondensierend) 20 - 90%. **Gehäuse** Typ: Standardanschlusskasten mit zehn Ausbrechöffnungen für M12- oder M16-Kabel. **Abmessungen** (H x B x T): 150 x 110 x 70 mm. **Schutzart** IP50. **Eingänge** Anzahl der Eingänge: 4, Typ: Potenzialfreier Kontakt, Kabellänge: < 20 m. **Ausgänge** Anzahl der Ausgänge: 2, Typ: SPST. **AC** Max. Schaltspannung: 250 VAC, Max. Laststrom: 5 Amp (1250 VA). **DC** Max. Schaltspannung: 30 VDC, Max. Laststrom: 3 Amp (90 watt). **Funktionsanzeige** Stromversorgung: LED grün, Bus OK: LED gelb, Eingang OK: LED gelb x 4, Ausgang OK: LED gelb x 4. **Anschlussleiste** Stromversorgung Eingang/Ausgang: 4 x Federklammern, Dupline®-Bus Eingang/Ausgang: 4 x Federklammern, Relaiseingänge: 4 x Federklammern, Kontakteingänge: 8 x Federklammern, Querschnittsfläche Anschlüsse: 2,5 mm², Stromversorgung für Motor 1 und Motor 2: 4 x Federklammern. **Durchschlagsfestigkeit** KVAC für 1 Minute, 6 KV Impuls 1,2 / 50uS. **EMV** Störfestigkeit: EN61000-6-2, Störaussendung: EN61000-6-3. **Zulassungen** CE, cULus entsprechend UL60950.

■ ISOLIERUNG

Isolierung zwischen Stromversorgung und Ausgang. Wenn der Installateur die externe Brücke Lin-Lm/Nin-Nm verwendet, muss dieselbe Stromversorgung für die Platine und die Motoren genutzt werden. In diesem Fall geht jedoch die Isolierung (Stromversorgung gegen Ausgang) verloren.

■ PROGRAMMIERUNG

Das Brandschutzklappenmodul kann mithilfe des Konfigurationstools programmiert werden. Eingang: Hell (NO) (Standard) / Dunkelschaltung (NC). Filter EIN Eingang: 0 ms (Standardfilter EIN Eingang 0 s) - 1 s (Schrittweite 16 ms). Schaltausgang: NO / NC, Konfigurationszustand: NO / NC.

■ BETRIEBSMODUS

Das SBB4I2O230 ist ein Modul mit vier Eingängen und 2 SPST-Ausgängen, das zur Überwachung und Steuerung von zwei Brandschutzklappen vorgesehen ist. Das E/A-Modul ist Bestandteil des Smart Building-Produktsortiments zur Gebäudeautomatisierung. Mehrere E/A-Module können über denselben Dupline®-Zweidrahtbus vernetzt werden, wodurch die Verkabelung mit dem Controller deutlich vereinfacht wird. Vor der Inbetriebnahme muss das Modul mithilfe des SBWEB-Konfigurationstools programmiert werden. Die Ausgangsrelais können über das Modul selbst oder über eine externe Stromversorgung mit 230 V AC gespeist werden. Siehe technische Daten Relais.

SBB4I2O230 Instruction Manual

CARLO GAVAZZI

DANSK



Læs brugervejledningen omhyggeligt. Hvis instrumentet skal anvendes SIKKERHEDSFORSKRIFTER Læs brugervejledningen omhyggeligt. Hvis instrumentet skal anvendes på en måde, der ikke er beskrevet af producenten, kan instrumentets beskyttelsesforanstaltninger være utilstrækkelige. **Vedligeholdelse:** Kontrollér, at monteringen af udtrækningsmodulerne og de relevante tilslutninger foretages korrekt for at undgå fejlfunktioner eller beskadigelse af instrumentet. Brug en let fugtet klud til rengøring af instrumentet. Der må ikke anvendes slibe- eller opløsningsmidler. Vi anbefaler, at instrumentet frakobles før rengøring. **ADVARSEL:** Modulerne må kun afbrydes eller tilsluttes når strømforsyningen er afbrudt.

■ FORSYNINGSSPECIFIKATIONER
Strømforsyning 230 VAC ±15%. **Maks. strømforbrug 3,2 VA. Maks. strøm på Lin-Lout / Nin-Nout bro 10 Amp** (Intern bro på PCB).

■ DUPLINE®-SPECIFIKATIONER
Spænding 8,2 V. **Min. Dupline®-spidsspænding 4,5 V. Dupline®-strømforbrug 1,1 mA**

■ GENERELLE SPECIFIKATIONER
Ydre forhold Tæthedssgrad: 2 (60664-1 IEC, par. 4.6.2), Driftstemperatur 0 til +50 °C, Lagertemperatur -50 til +85 °C. **Fugtighed** (ikke-kondenserende) 20 - 90%. **Hus** Type: Standard-samledåse med 10 blanketåbninger til M12- eller M16-kabel. **Dimensioner** (h x b x d): 150 x 110 x 70 mm. **Beskyttelsesgrad** IP50. **Indgange** Antal indgange: 4, Type: Spændingsfri kontakt, Kabellængde: < 20 m. **Udgange** Antal udgange: 2, Type: SPST. **AC** Maks. spændingsomskiftning: 250 VAC, Maks. strømbelastning: 5 Amp (1250 VA). **DC** Maks. spændingsomskiftning: 30 VDC, Maks. strømbelastning: 3 Amp (90 watt). **Indikering** Strømforsyning: Grøn LED, Bus OK: Gul LED, Indgang OK: Gul LED x 4, Udgang OK: Gul LED x 4. **Klemrække** Strømforsyning ind / ud: 4 x Fjederklemme, Dupline®-bus ind / ud: 4 x Fjederklemme, Relæindgange: 4 x Fjederklemme, Kontaktindgange: 8 x Fjederklemme, Tværnsnitareal Klemme: 2,5 mm², Strøm til Motor 1 og Motor 2: 4 x Fjederklemme. **Dielektrisk styrke** 4 KVAC i 1 minut, 6 KV -impuls 1,2 / 50uS. **EMC** Immunitet: EN 61000-6-2, Emission: EN 61000-6-3. **Godkendelser** CE, cULus i henhold til UL60950.

■ ISOLERING
Isolering mellem strømforsyning og udgang. Hvis montøren bruger den eksterne bro Lin - Lm / Nin - Nm, skal den samme strømforsyning bruges til PCB og motorerne. I dette tilfælde har isoleringen (strømforsyning til udgang) dog ikke længere virkning.

■ PROGRAMMERING
Brandskjældmodulen kan programmeres med konfigurationsværktøjet. Indgang: Normalt åben (N.O.) (Standard) / normalt lukket (N.C.). Filter TIL Indgang: 0 ms (Standardfilter TIL indgang 0 s) - 1 s (trin på 16 ms). Udgang: Normalt åben (N.O.) / normalt lukket (N.C.). Konfigurationsstatus: Normalt åben (N.O.) / normalt lukket (N.C.).

■ FUNKTIONSBESKRIVELSE
SBB4I2O230 er et modul med 4 indgange og 2 SPST-udgange, som er designet til overvågning og styring af to brandskjæld. I/O-modulen er en del af Smart Building-produktsortimentet, og flere I/O-moduler kan multiafgrænses via den samme Dupline® 2-polede bus, hvormed ledningsforingen til controlleren forenkles væsentligt. Modulen skal programmeres inden brug ved hjælp af SBWEB-konfigurationsværktøjet. Udgangsrelæet strømforsyres med 230VAC gennem selve modulet eller gennem ekstern strømforsyning. Se specifikationerne for relæet.

SVENSKA



Läs noggrant genom manualen. Om instrumentet används på ett sådant vis som inte specificeras av tillverkaren, kan instrumentets angivna säkerhet reduceras. **Underhåll:** försäkra att alla anslutningar är korrekt anslutna för att undvika funktionsfel eller skada på instrumentet. För att hålla instrumentet rent, använd en lätt fuktad trasa; använd inte något slipmedel eller lösningsmedel. Vi rekommenderar att instrumentet kopplas ifrån innan det rengörs. **ADVARSEL:** Modulerna får endast kopplas isär eller ihop när manöverspänningen är bruten.

■ STRÖMFÖRSÖRJNING SPECIFIKATIONER
Strömförsörjning 230 VAC ±15%. **Maks. strömförbrukning 3,2 VA. Maxström på Lin-Lout/Nin-Nout-brygga 10 Amp** (Internbrygga på kretskort).

■ DUPLINE®-SPECIFIKATIONER
Spänning 8,2 V. **Min. Dupline®-toppspänning 4,5 V. Dupline®-strömförbrukning 1,1 mA.**

■ ALLMÄNNA SPECIFIKATIONER
Omgivning Föreningensgrad: 2 (IEC 60664-1, punkt 4.6.2), Driftstemperatur: 0 till +50 °C, Lagringstemperatur: -50 till +85 °C. **Fuktighet** (icke-kondenserande) 20 - 90%. **Hus** Typ: Standarddosurtag med 10 brytanvisningar för M12- eller M16-kabel. **Mått** (h x b x d) 150 x 110 x 70 mm. **Kapslingsklass** IP50. **Ingångar** Antal ingångar: 4, Type: Spänningslös kontakt, Kabellängd: < 20 m. **Utgångar** Antal utgångar: 2, Type: SPST. **AC** Max. brytarspänning: 250 VAC, Max. strömbelastning: 5 Amp (1250 VA). **DC** Max. brytarspänning: 30 VDC, Max. strömbelastning: 3 Amp (90 watt). **Indikering** Strömförsörjning: Grön LED, Bussen är OK: Gul LED, Ingången är OK: Gul LED x 4, Utgången är OK: Gul LED x 4. **Kopplingsplint** Strömförsörjning in/ut: 4 x fjäderplint, Dupline®-buss in/ut: 4 x fjäderplint, Reläingångar: 4 x fjäderplint, Kontakttingånga: 8 x fjäderplint, Tvärnsnittareal Plint: 2,5 mm². Matning motor 1 och 2: 4 x fjäderplint. **Dielektrisk styrka** 4 KVAC i 1 min., 6 KV -impuls 1,2 / 50uS. **EMC** Immunitet: EN 61000-6-2, Emission: EN 61000-6-3. **Godkännanden** CE, cULus enligt UL60950.

■ ISOLERING
Isolering mellan strömförsörjning och utgång. Använder installatören externbrygga Lin - Lm / Nin - Nm, så måste kretskort och motorer ha samma strömförsörjning. Då försvinner emellertid husisoleringen (strömförsörjning till utgång).

■ PROGRAMMERING
Brandskjöldmodulen är programmerbar med hjälp av konfigurationsverktyget. Ingång: NO (Grundinställning) / NC. Filter TIL Ingång: 0 ms (Grundinställt filter PÅ ingång 0 s) - 1 s (steg om 16 ms). Utgång: NO / NC. Konfigurationsstatus: NO / NC.

■ FUNKTIONSSÅTT
SBB4I2O230 är en modul med 4 ingångar och 2 SPST-utgångar gjord för övervakning och styrning av två brandskyddsspjäll. I/O-modulen ingår i produktserien Smart Building och flera I/O-moduler går att multi-drop-koppla via samma Dupline® 2-ledarbus, vilket förenklar kabeldragningen till styrenheten väsentligt. Modulen kräver programmering med hjälp av SBWEB-konfigurationsverktyget före användning. Utgångsreläerna går att mata med 230 V AC från modulen eller extern strömförsörjning. Se reläspecifikationerna.

NORSK



Les nøye bruksanvisningen. Hvis instrumentet er brukt på en måte som ikke er angitt av produsenten, kan beskyttelsen av instrumentet bli svekket. **Vedlikehold:** sørg for at tilkoblingene er korrekt utført den seneste for å unngå funksjonsfeil eller skade på instrumentet. For å holde instrumentet rent, bruk en lett fuktet klut, ikke bruk skuremidler eller løsemidler. Vi anbefaler å koble instrumentet før rengjøring. **ADVARSEL:** Modulene kan bare kobles fra eller koblet til når strømforsyningen er avbrutt.

■ TILFØRSELSSPESIFIKASJONER
Strømforsyning 230 ±15%. **Maks strømforbruk 3,2 VA. Maks strøm på Lin-Lout / Nin-Nout-bro 10 Amp** (Intern bro på kretskort).

■ DUPLINE®-SPESIFIKASJONER
Dupline® spenningsnormert 8,2 V. **Min. Dupline® spisspenning 4,5 V. Dupline®-strømforbruk 1,1 mA**

■ GENERELLE SPESIFIKASJONER
Miljø Forurensningsgrad: 2 (60664-1 IEC, par. 4.6.2), Driftstemperatur: 0 til +50 °C, Lagringstemperatur: -50 til +85 °C. **Fuktighet** (ikke-kondenserende) 20 - 90%. **Kapsling** Type: Standard koblingsboks med 10 svekninger for M12 eller M16 kabel. **Mål** (h x b x d) 150 x 110 x 70 mm. **Beskyttelsesgrad** IP50. **Innganger** Antall innganger: 4, Type: Potensialfri kontakt, Kabellengde: < 20 m. **Utganger** Antall utganger: 2, Type: SPST. **AC** Maks omkoblingsspennning: 250 VAC, Maks strømlast: 5 Amp (1250 VA). **DC** Maks omkoblingsspennning: 30 VDC, Maks strømlast: 3 Amp (90 watt). **Indikering** Strømforsyning: Grønn LED, Buss OK: Gul LED, Inngang OK: Gul LED x 4, Utgang OK: Gul LED x 4. **Klemmeblokk** Strømtilførsel inn/ut: 4 x fjærklemme, Dupline® buss inn/ut: 4 x fjærklemme, Relæinnganger: 4 x fjærklemme, Kontaktinnganger: 8 x fjærklemme, Tverrsnitt Terminal: 2,5 mm². Strøm til motor 1 og motor 2: 4 x fjærklemme. **Dielektrisk styrke** 4 KVAC i 1 minutt, 6 KV impuls 1,2 / 50uS. **EMC** Immunitet: EN61000-6-2, Utstråling: EN61000-6-3. **Godkjenninger** CE, cULus i henhold til UL60950.

■ ISOLASJON
Isolasjon mellom strømforsyning og utgang. Hvis installatøren bruker ekstern bro Lin - Lm / Nin - Nm, må samme strømforsyning for kretskort og motorer brukes. Isolasjonen (strømforsyning til utgang) går imidlertid tapt.

■ PROGRAMMERING
Brannspjældmodulen er programmerbar ved hjelp av konfigurasjonsverktøyet. Inngang: NO (Standard) / NC. Filter PÅ Inngang: 0 ms (Standard filter PÅ inngang 0 s) - 1 s (trin på 16 ms). Utgang: NO / NC. Konfigurasjonstilstand: NO / NC.

■ DRIFTSMÅTE
SBB4I2O230 er en modul med 4 innganger og 2 SPST utganger beregnet på overvåking og styring av to brannspjæld. I/O-modulen er en del av Smart Building-produktserien, og flere I/O-moduler kan multi-droppes via samme Dupline® 2-ledarbus, der ledningene til kontrolleren er betydelig forenklet. Modulen må programmeres før bruk ved hjelp av SBWEB konfigurasjonsverktøyet. Utgangsrelæene kan drives med 230 VAC fra modulen selv eller fra en ekstern strømforsyning. Se reléspesifikasjon.

简体中文



仔细阅读说明手册。如果以生产商未指定的方式使用仪器，可能会损害仪器所提供的保护。 **维护:** 确保正确执行连接，以避免仪器出现任何故障或损坏。为保持仪器清洁，请使用略微蘸湿的布清洁；不要使用任何研磨剂或溶剂。建议在清洁之前断开仪器连接。 **警告:** 请务必在断开电源的情况下连接或拆分模块。

■ 供电规格
电源 230 VAC ±15%。最大电流消耗 3.2 VA。Lin-Lout / Nin-Nout 桥上的最大电流 10 Amp (PCB 上的内部桥接)。

■ DUPLINE® 规格
Dupline® 额定电压 8.2 V。最小 Dupline® 峰值电压 4.5 V。Dupline® 电流消耗 1.1 mA。

■ 通用规格
环境特性 污染等级: 2 (IEC 60664-1, art. 4.6.2), 工作温度: 0° 到 50° C (-4° F 到 122° F), 存储温度: -50° 到 85° C (-58° F 到 185° F)。湿度 20 到 90% (非冷凝)。外壳 型号: 标准接线盒, 带 10 个脱模开口, 可连接 M12 或 M16 电缆。尺寸 (HxWxD) 150 x 110 x 70 mm。防护等级 最低 IP50。输入输入数: 4, 型号: 无电压触点, 电缆长度: < 20 m。输出输出数: 2, 型号: SPST。AC 最大合闸电压: 250 VAC, 最大电流负载: 5 Amp (1250 VA)。DC 最大合闸电压: 30 VDC, 最大电流负载: 3 Amp (90 watt)。指示 电源: 绿色 LED, 总线 OK: 黄色 LED, 输入 OK: 黄色 LED x 4, 输出 OK: 黄色 LED x 4。接线板 电源输入/输出: 4 x 弹簧端子, Dupline® 总线输入/输出: 4 x 弹簧端子, 继电器输入: 4 x 弹簧端子, 触点输入: 8 x 弹簧端子, 横截面积: 端子: 2.5 mm², 电机 1 和电机 2 的功率: 4 x 弹簧端子。电介质强度 4 KVAC 为 1 分钟, 6 KV 脉冲 1.2 / 50uS。EMC 抗扰度: EN61000-6-2, 发射: EN61000-6-3。认证 CE, cULus 根据 UL 60950。

■ 绝缘
电源和输出之间绝缘如果安装者使用外部桥接 Lin - Lm / Nin - Nm, 则 PCB 和电机必须使用相同的电源。但是, 在这种情况下会丧失绝缘性 (电源到输出)。

■ 编程
防火阀模块可使用配置工具进行编程。输入: N.O. (默认) / N.C. 过滤器开 输入: 0 ms (默认过滤器开, 输入 0 s) - 1 s (步进 16 ms)。输出: N.O. / N.C. 配置状态: N.O. / N.C.

■ 工作模式
SBB4I2O230 是一个有 4 路输入和 2 路 SPST 输出的模块, 设计用于监测并控制两个防火阀。I/O 模块是智能建筑产品系列的一部分, 且可通过同一 Dupline® 2 线总线实现对数个 I/O 模块进行点对多点的控制, 从而极大地简化控制器接线。必须在使用前通过 SBWEB 配置工具对模块进行编程。输出继电器需要 230VAC 的电源, 可通过模块自身或外部电源来供电。请参阅继电器规格。

WIRING DIAGRAM / SCHÉMA DE CÂBLAGE / DIAGRAMA DE CABLEADO / SCHEMA DI COLLEGAMENTO / SCHALTPLÄNE / FORBINDELSESDIAGRAM / KOPPLINGSSCHEMA / KOBLINGSSKJEMA / 接线

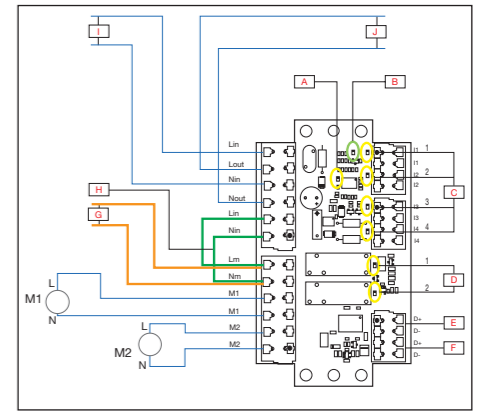

A: Bus OK / Bussen är OK / Buss OK / 总线 OK

B: Power OK / Alimentation OK / Encendido OK / Alimentazione OK / Stromversorgung OK / Strøm OK / Strömförsörjningen är OK / 电源 OK

C: IN / Entrée / IND / INN

D: OUT / Sortie / UD / UT

E: Dupline® IN / Dupline® CONNECTÉ / Dupline® IND / Dupline® INN

F: Dupline® OUT / Dupline® DÉCONNECTÉ / Dupline® UD / Dupline® UT

G: External power to the motors¹ / Alimentation externe vers les moteurs¹ / Alimentación externa a los motores¹ / Alimentazione esterna ai motori¹ / Externe Stromversorgung für Motoren¹ / Ekstern strøm til motorerne¹ / Extern matning av motorerna¹ / Ekstern strøm til motorer¹ / 电机的外部电源¹

H: Green bridge² / Passerelle verte² / Puente verde² / Ponte verde² / Grüne Brücke² / Grøn bro² / Grön brygga² / Grønn bro² / 绿色桥²

I: Power supply 230 VAC / Alimentation 230 VCA / Alimentazione 230 VAC / Alimentazione 230 VCA / Stromversorgung 230 VAC / Strømforsyning 230 VAC / Strömförsörjning 230 VAC / 电源 230 VAC

J: 230 VAC out / 230 VCA / 230 VAC UT

Note:
¹ Do not use if green bridge is used.
² If the green bridge is used, the motors are powered from the module.

Nota:
¹ Ne jamais utiliser avec une passerelle verte
² En cas d'utilisation d'une passerelle verte, c'est le module qui alimente les moteurs.

Nota:
¹ No utilizar si se utiliza el puente verde.
² Si se utiliza el puente verde, los motores reciben alimentación desde el módulo.

Nota:
¹ Non utilizzare se è in uso il ponte verde.
² Se il ponte verde è in uso, i motori vengono alimentati dal modulo.

Hinweis:
¹ Nicht verwenden, wenn die grüne Brücke genutzt wird.
² Bei Verwendung der grünen Brücke werden die Motoren vom Modul gespeist.

Bemærk:
¹ Må ikke anvendes, hvis den grønne bro bruges.
² Hvis den grønne bro bruges, forsynes motorerne med strøm fra modulet.

Obs!
¹ Använd inte vid grön brygga.
² Motorerna blir matade från modulen vid användning av grön brygga.

Merk:
¹ Må ikke brukes hvis grønn bro brukes.
² Hvis grønn bro brukes, drives motorene fra modulen.
注意:
¹ 如果使用了绿色桥, 则请勿使用。
² 如果使用了绿色桥, 电机将从模块获得供电。