

Alimentatore monofase



Vantaggi

- **Range di ingresso universale AC e DC.** Gli alimentatori della Serie SPPM possono essere alimentati in tensione AC (88-90 VCA a 264 VCA) o in tensione DC (100-130 VCC a 370-373 VCC).
- **Potenza affidabile in dimensioni compatte.** Elevata compattezza, dimensioni ridotte, ampia operatività in termini di potenza, efficienza ed affidabilità.
- **Protezione affidabile in condizioni critiche.** La sicurezza dell'operatività è garantita dalle varie protezioni di uscita: Sovra-Tensione (OVP), Sovra-Carico (OLP), Corto-Circuito (SCP), Sovra-Potenza (OPP) e Sovra-Temperatura (OTP), a seconda del modello.
- **PFC attivo incluso.** PF>0.98 (per modelli da 100W a 800W, escluso il 150W).
- **Funzionalità integrate.** Controllo della velocità della ventola incorporato, funzione di rilevamento remoto, segnale DC OK a seconda del modello.
- **Ampio intervallo di temperatura ambiente operativa.** La gamma di temperature di funzionamento va da -20 / -30 ° C a +60 / 70 ° C a seconda del modello e una gamma di temperature di stoccaggio da -25 ° C / + 45 ° C a 85 ° C.

Descrizione

Alimentatore switching chiuso per conversioni AC/DC e DC/DC. La nuova famiglia SPPM offre soluzioni flessibili di alimentatori dedicati a OEM per applicazioni di controllo industriale e automazione. Questa serie è disponibile con una gamma da 25 W a 800 W e da 12 V a 48 V. Tutta la serie è dotata di una certificazione completa che offre un'ampia gamma di ingressi universali e connessioni con morsettiera a vite.

Applicazioni

Questo prodotto è adatto a tutte le applicazioni che richiedono un'alimentazione monofase con range di ingresso di tensione CA o CC universale, elevata efficienza e compattezza per soluzioni di montaggio a pannello.

Funzioni principali

- Elevata efficienza, fino al 90%
- Gamma universale di tensione di ingresso CA, CC
- 25 W, 35 W, 50 W, 75 W, 100W, 150 W, 200 W, 240 W, 350 W, 480 W, 600 W, 800 W

Codice per l'ordine

 SPPM 1

Comporre il codice, inserendo al posto del simbolo il carattere dell'opzione corrispondente desiderata.

Codice	Opzione	Descrizione	Note
S	-	Switching	Tipologia di dispositivo
P	-	Alimentatore	
PM	-	Montaggio a pannello	
<input type="checkbox"/>	12	12 VCC	Tensione nominale di uscita
	24	24 VCC	
	48	48 VCC	
<input type="checkbox"/>	25	25 W	Potenza nominale di uscita a 24 VCC
	35	35 W	
	50	50 W	
	75	75 W	
	100	100 W	
	150	150 W	
	200	200 W	
	240	240 W	
	350	350 W	
	480	480 W	
	600	600 W	
800	800 W		
1	-	Ingresso a singola fase	Tipologia di ingresso
<input type="checkbox"/>	-	Modello base	Caratteristiche opzionali
	F	Correzione del fattore di Potenza	
<input type="checkbox"/>	-	Modello standard	
	C	Dimensioni compatte	



Guida alla selezione

Tensione di Uscita	Potenza di uscita										
	25 W	30 W	35 W	40 W	45 W	50 W	55 W	60 W	65 W	70 W	75 W
12 VCC	SPPM12251	SPPM12351		SPPM12501			SPPM12751				
24 VCC	SPPM24251	SPPM24351		SPPM24501			SPPM24751				
48 VCC	-										

Tensione di Uscita	Potenza di uscita						
	80 W	90 W	100 W	150 W	200 W	240 W	300 W
12 VCC	-		SPPM121001FC	SPPM121501	SPPM122001FC	SPPM122401FC	SPPM123501FC
24 VCC	-		SPPM241001FC	SPPM241501	SPPM242001FC	SPPM242401FC	SPPM243501FC
48 VCC	-						

Tensione di Uscita	Potenza di uscita				
	400 W	500 W	600 W	700 W	800 W
12 VCC	SPPM124801FC		SPPM126001FC	-	
24 VCC	SPPM244801FC		SPPM246001FC	SPPM248001FC	
48 VCC	-			SPPM488001FC	

Ulteriori informazioni

Informazioni	Dove trovarlo	QR
Scheda tecnica SPPM	https://www.gavazziautomation.com/fileadmin/images/PIM/DATA-SHEET/ENG/SPPM_DS_ENG.pdf	
Manuale di installazione SPPM	https://www.gavazziautomation.com/fileadmin/images/PIM/MANUALS/ENG/SPPM_IM.pdf	

SPPM



Struttura

SPPM 25W / 35W / 50W / 75W / 100W

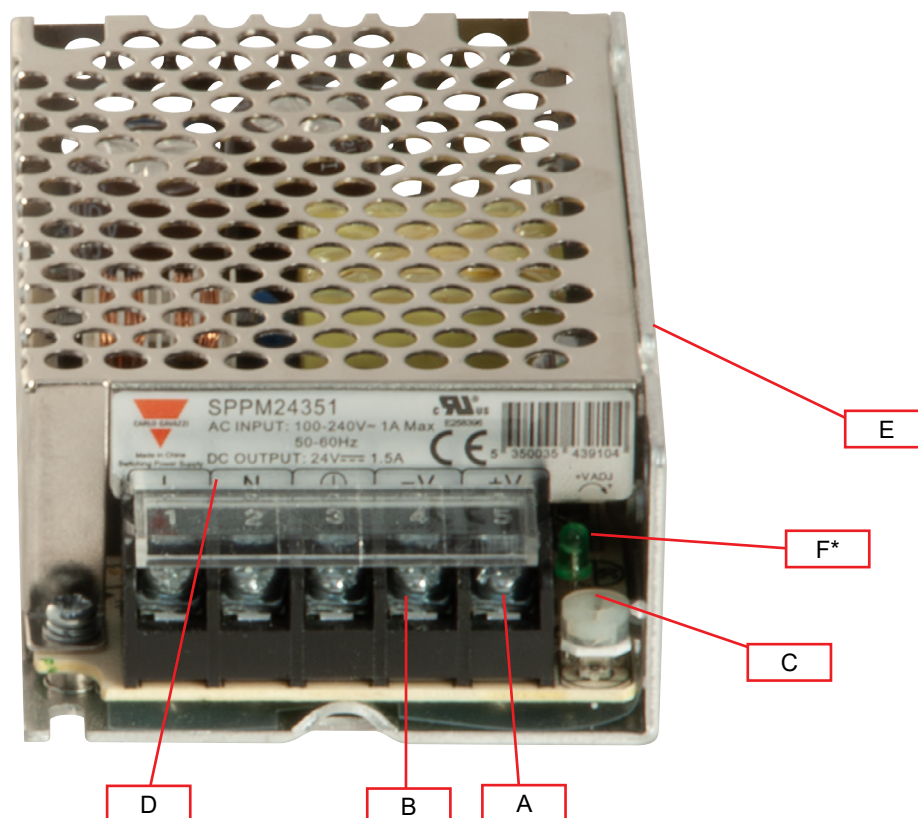

SPPM 25W / 35W / 50W / 75W / 100W		
Elemento	Componente	Funzione
A	Terminali V+	Terminali positivi per Uscita DC
B	Terminali V-	Terminali negativi per Uscita DC
C	Trimmer VADJ	Regolazione tensione di Uscita
D	Terminali di alimentazione	Terminali L, N di alimentazione + GND
E	Predisposizione per montaggio a muro	Predisposizioni presenti su due lati
F*	LED	Indicazione LED dello stato dell'alimentazione

* Non disponibile per 25W

SPPM



SPPM 150W

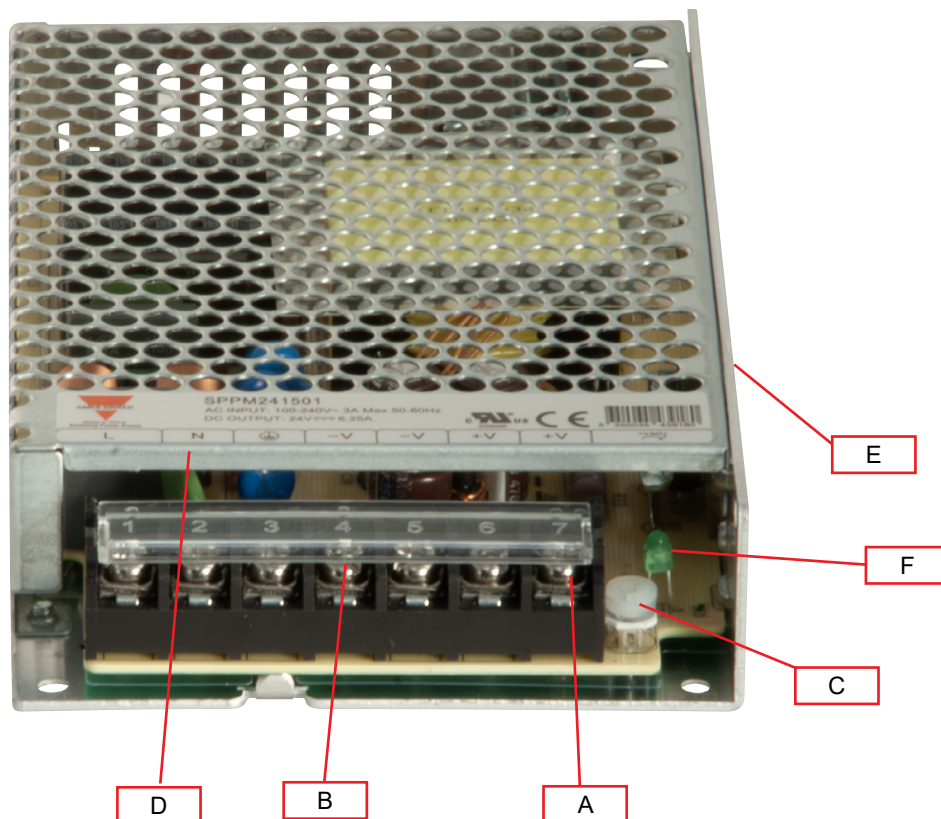

SPPM 150W		
Elemento	Componente	Funzione
A	Terminali V+	Terminali positivi per Uscita DC
B	Terminali V-	Terminali negativi per Uscita DC
C	Trimmer VADJ	Regolazione tensione di Uscita
D	Terminali di alimentazione	Terminali L, N di alimentazione + GND
E	Predisposizione per montaggio a muro	Predisposizioni presenti su due lati
F	LED	Indicazione LED dello stato dell'alimentazione

SPPM



SPPM 200W / 240W / 350W

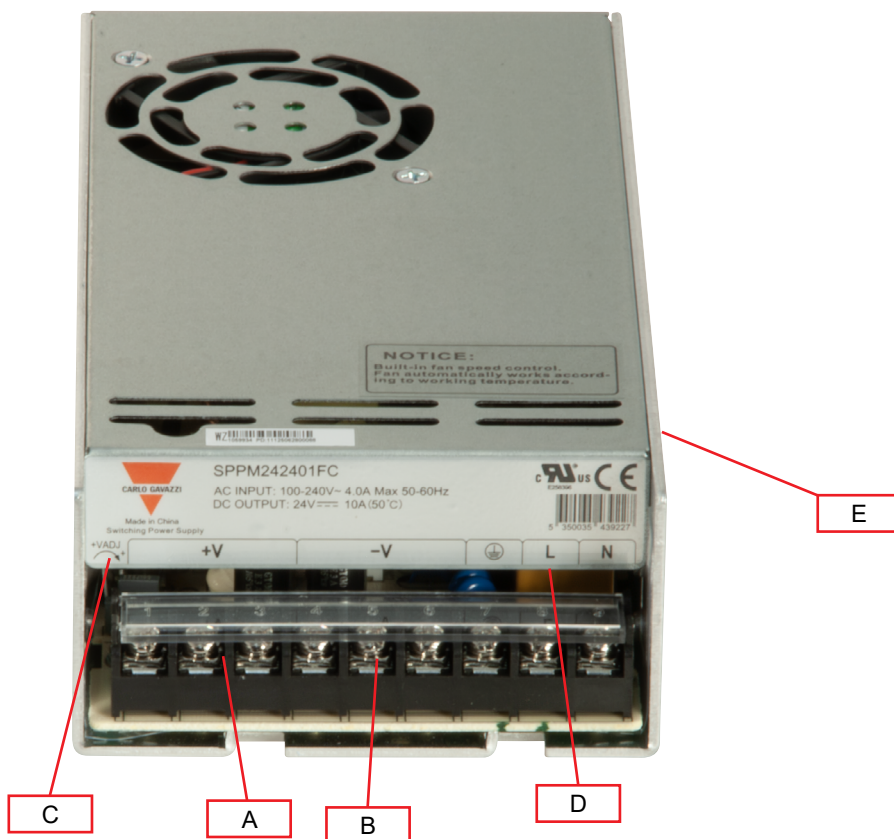

SPPM 200W / 240W / 350W		
Elemento	Componente	Funzione
A	Terminali V+	Terminali positivi per Uscita DC
B	Terminali V-	Terminali negativi per Uscita DC
C	Trimmer VADJ	Regolazione tensione di Uscita
D	Terminali di alimentazione	Terminali L, N di alimentazione + GND
E	Predisposizione per montaggio a muro	Predisposizioni presenti su due lati

SPPM



SPPM 600W

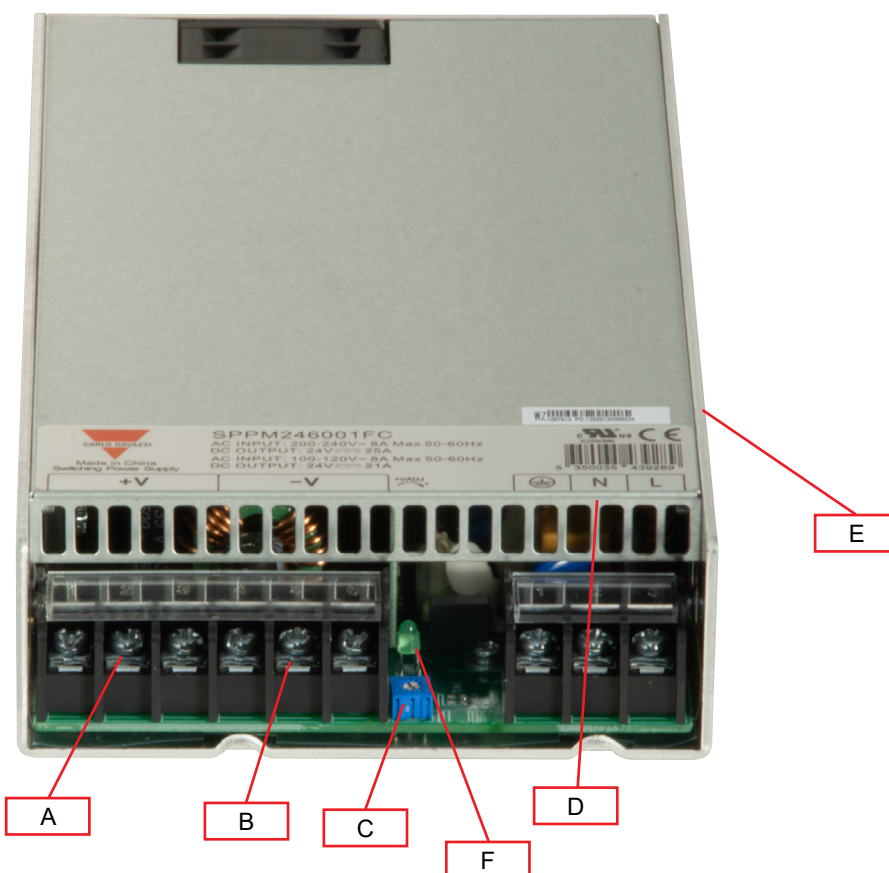

SPPM 600W		
Elemento	Componente	Funzione
A	Terminali V+	Terminali positivi per Uscita DC
B	Terminali V-	Terminali negativi per Uscita DC
C	Trimmer VADJ	Regolazione tensione di Uscita
D	Terminali di alimentazione	Terminali L, N di alimentazione + GND
E	Predisposizione per montaggio a muro	Predisposizioni presenti su due lati
F	LED	Indicazione LED dello stato dell'alimentazione

SPPM



SPPM 480W / 800W

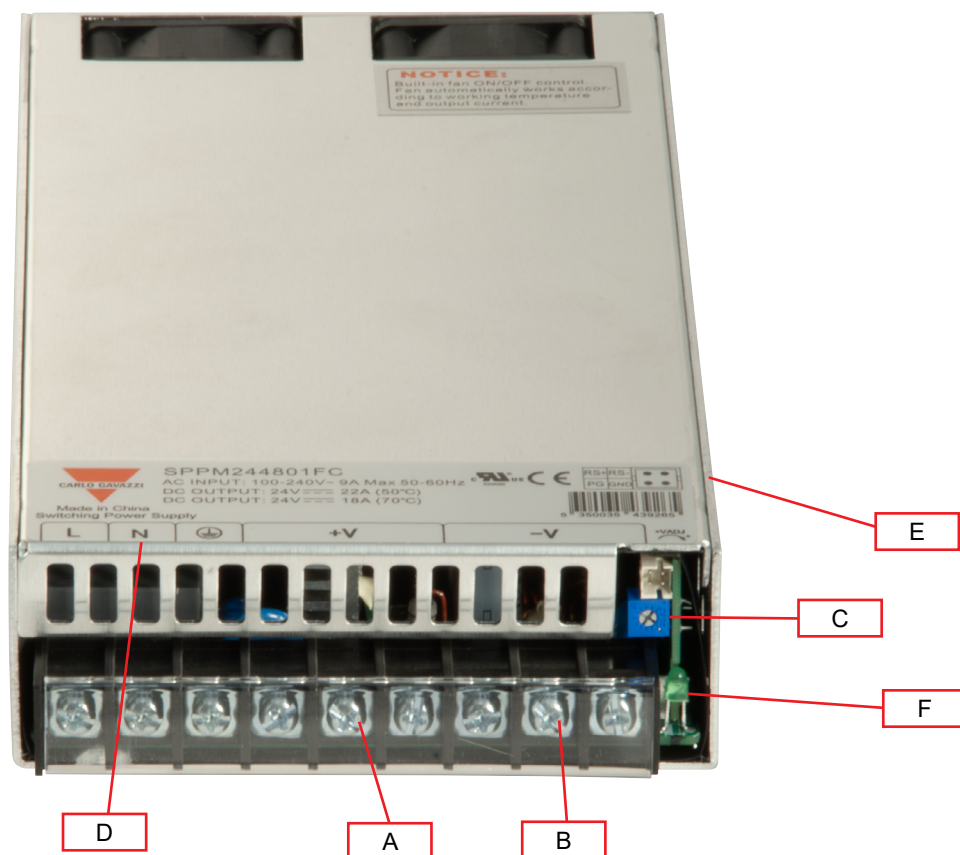

SPPM 480W / 800W		
Elemento	Componente	Funzione
A	Terminali V+	Terminali positivi per Uscita DC
B	Terminali V-	Terminali negativi per Uscita DC
C	Trimmer VADJ	Regolazione tensione di Uscita
D	Terminali di alimentazione	Terminali L, N di alimentazione + GND
E	Predisposizione per montaggio a muro	Predisposizioni presenti su due lati
F	LED	Indicazione LED dello stato dell'alimentazione

Caratteristiche

Dati Generali

SSPM		SPPM..25	SPPM..35	SPPM..50	SPPM..75	SPPM..100	SPPM..150
Corrente di dispersione (Ingresso-uscita)		< 0.5mA	< 0.25mA		< 0.75mA	< 0.25mA	< 0.75mA
Corrente di dispersione verso Terra (Ingresso-GND)		< 0.5mA	< 3.5mA	< 3.5mA	< 0.75mA	< 3.5mA	< 0.75mA
Efficienza @230VCA	Tensione di uscita 12 VCC	85 %	84 %	86 %	88 %	87 %	84 %
	24 VCC	86 %	87.5 %	88 %	90 %	88 %	88 %
Fattore di Potenza (a pieno carico) 110 VCA 230 VCA		-				> 0.98 > 0.93	-
Grado di protezione		IP 20					
MTBF (MIL-HDBK-217F)		> 200,000 ore	> 200,000 ore	> 200,000 ore	> 200,000 ore	> 200,000 ore	> 200,000 ore
Materiale del contenitore		Metal					
Peso		0.15 kg (0.33 lb)	0.19 kg (0.42 lb)	0.25 kg (0.55 lb)	0.366 kg (0.8 lb)	0.425 kg (0.93 lb)	0.4 kg (0.88 lb)
Frequenza di commutazione		65 kHz					
Montaggio		Pannello					

(Tutte le specifiche si riferiscono a valori nominali, a pieno carico, 25°C se non diversamente dichiarato)

SPPM



SPPM		SPPM..200	SPPM..240	SPPM..350	SPPM..480	SPPM..600	SPPM..800
Corrente di dispersione (Ingresso-uscita)		< 0.25 mA	< 0.25 mA	< 0.25 mA	< 0.25 mA	< 0.25 mA	< 0.25 mA
Corrente di dispersione verso Terra (Ingresso-GND)		< 3.5 mA	< 3.5 mA	< 3.5 mA	< 3.5 mA	< 3.5 mA	< 3.5 mA
Efficienza @115VCA	Tensione di uscita 12 VCC	86 %	83 %	85 %	84 %	88 %	-
	24 VCC	87 %	84 %	86 %	86 %	90 %	87 %
	48 VCC	-	-	-	-	-	87%
Efficienza @230VCA	12 VCC	89 %	84 %	88 %	84%	90%	-
	24 VCC	90 %	86 %	89 %	89 %	91 %	89 %
	48 VCC	-	-	-	-	-	89 %
Fattore di Potenza (a pieno carico)							
110 VCA		> 0.98	> 0.98	> 0.98	> 0.98	> 0.98	> 0.98
230 VCA		> 0.95	> 0.95	> 0.95	> 0.96	> 0.95	> 0.96
Grado di protezione		IP 20					
MTBF (MIL-HDBK-217F)		> 100,000 ore					
Materiale della custodia		Metallo					
Peso		0.65 kg (1.43 lb)	0.82 kg (1.80 lb)	0.693 kg (1.52 lb)	1.13 kg (2.49 lb)	1.22 kg (2.69 lb)	
Frequenza di commutazione		65 kHz			100 kHz		
Montaggio		Panel					

(Tutte le specifiche si riferiscono a valori nominali, a pieno carico, 25°C se non diversamente dichiarato)

Dimensioni

SPPM..25
Unità: mm

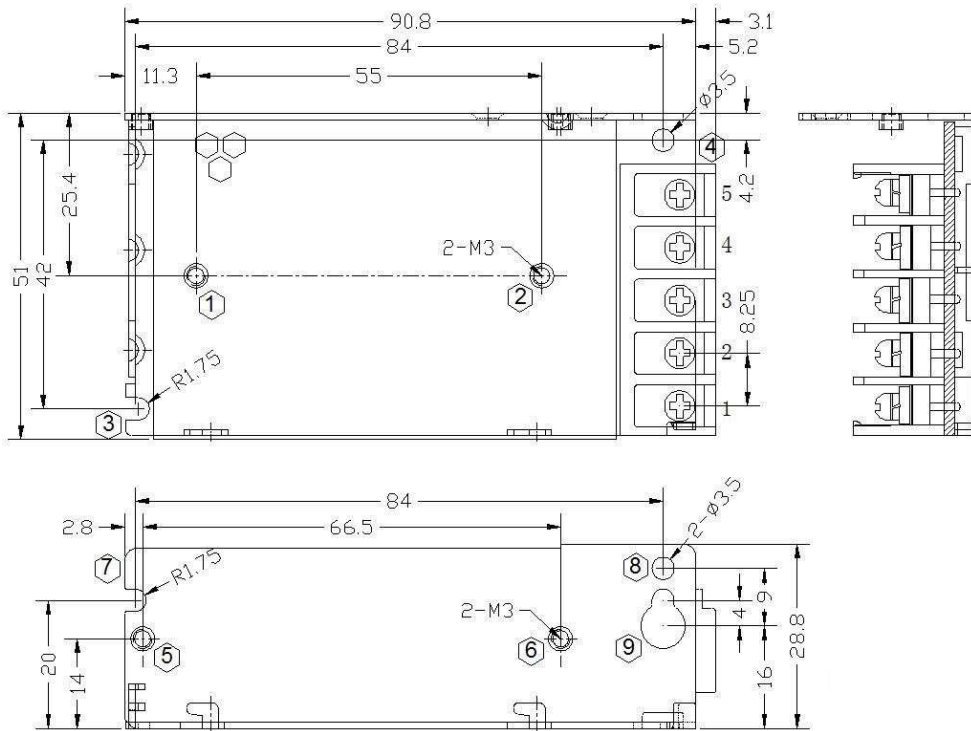

SPPM..35
Unità: mm

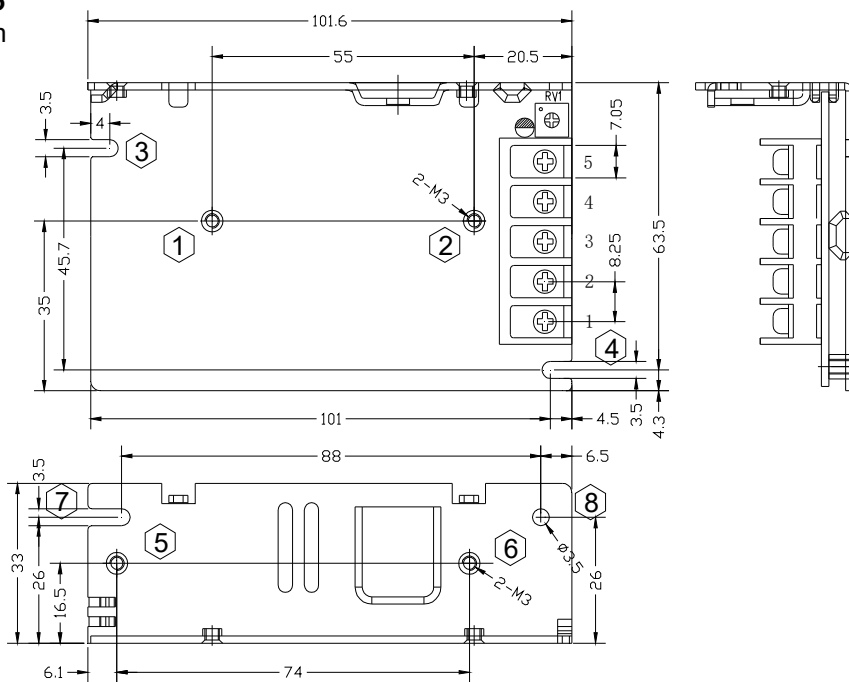

SPPM



SPPM..50
Unità: mm

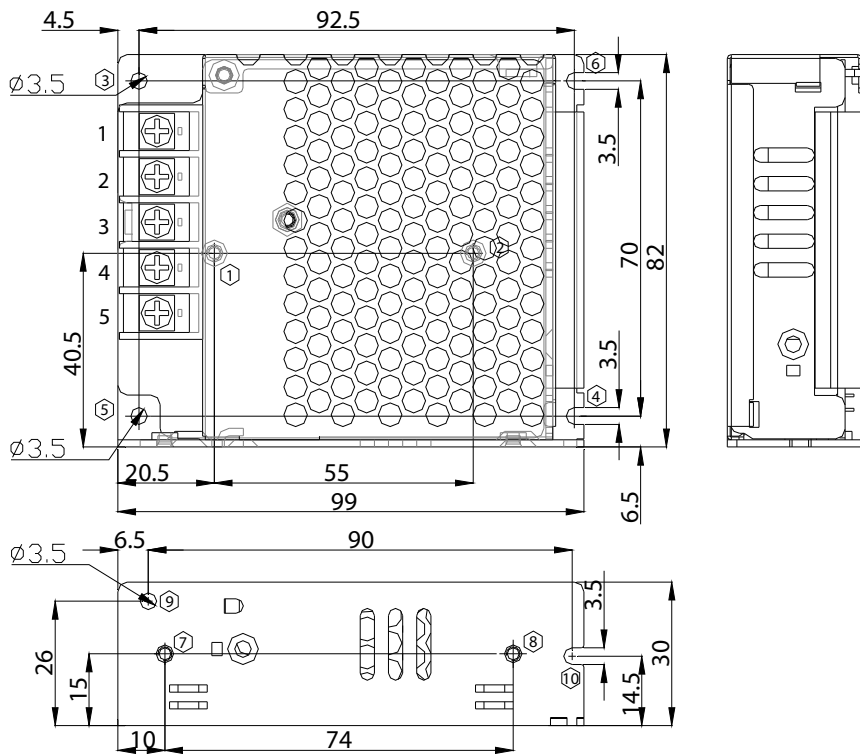

SPPM..75
Unità: mm

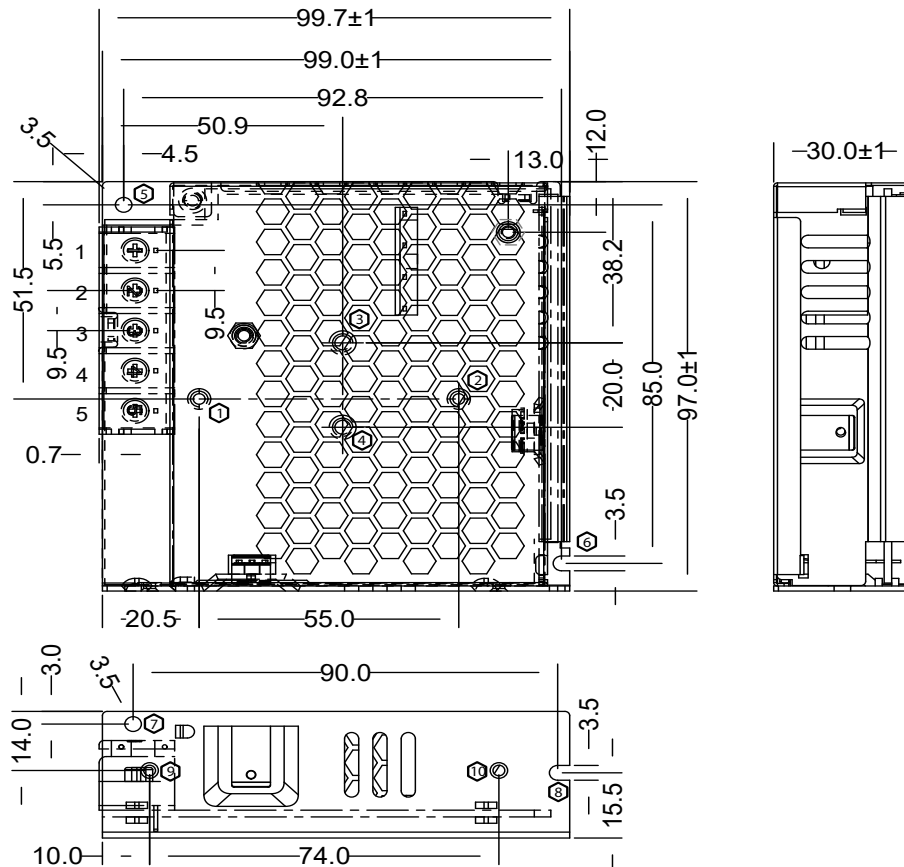

SPPM



SPPM..350

Unità: mm

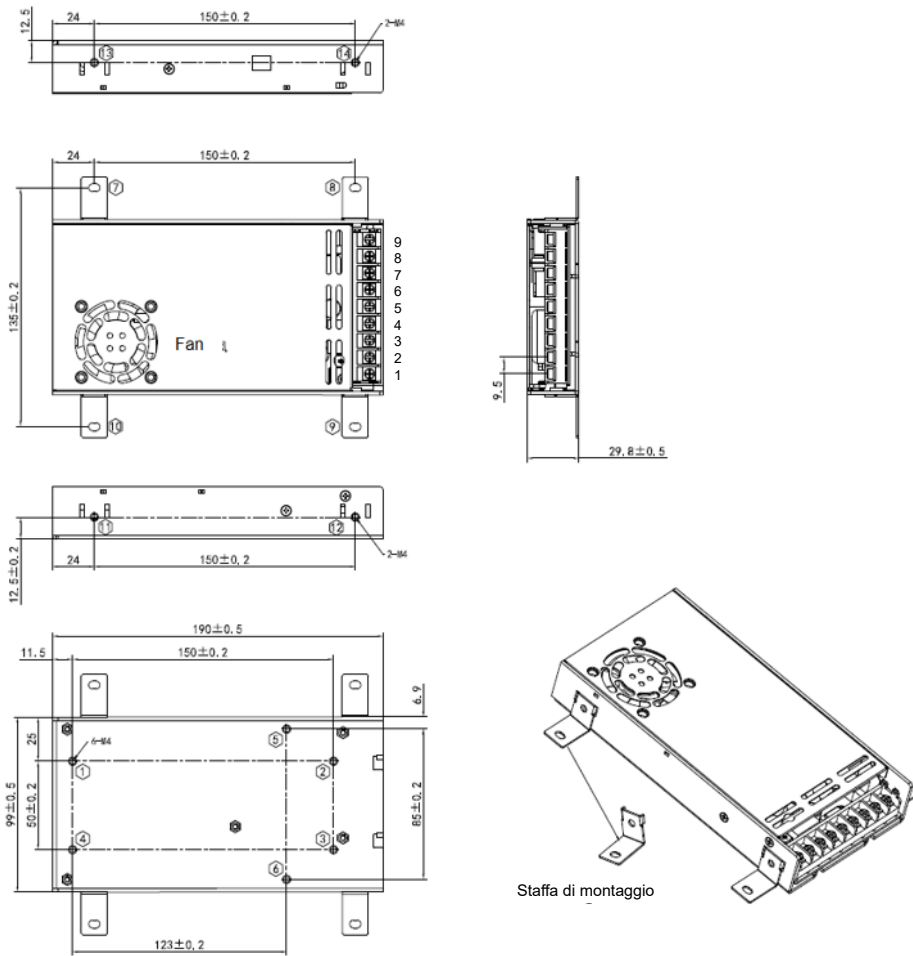

SPPM 480

Unità: mm

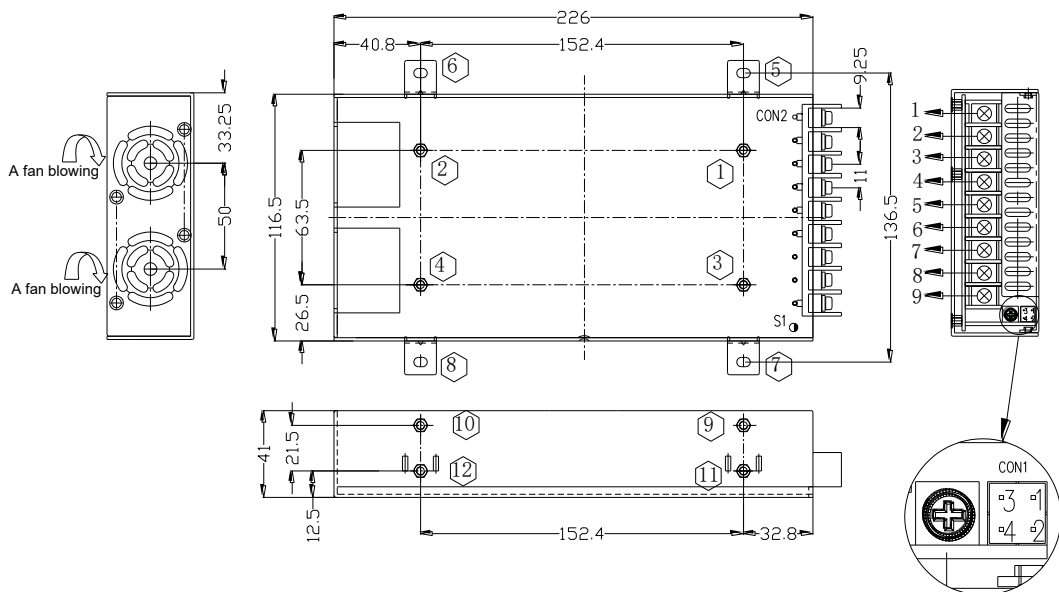

SPPM



SPPM 600

Unità: mm

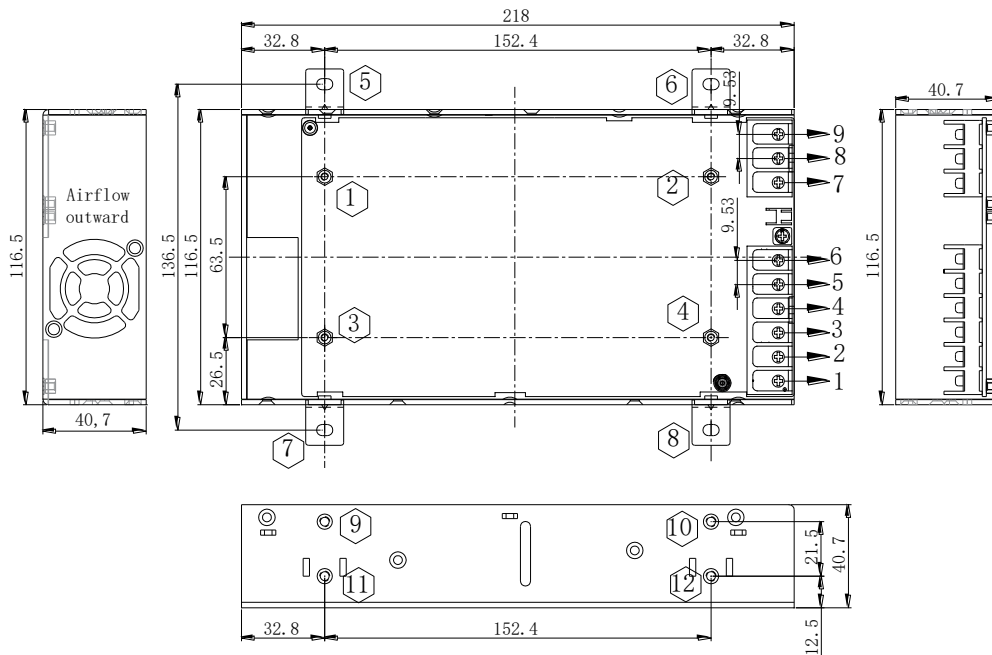

SPPM 800

Unità: mm

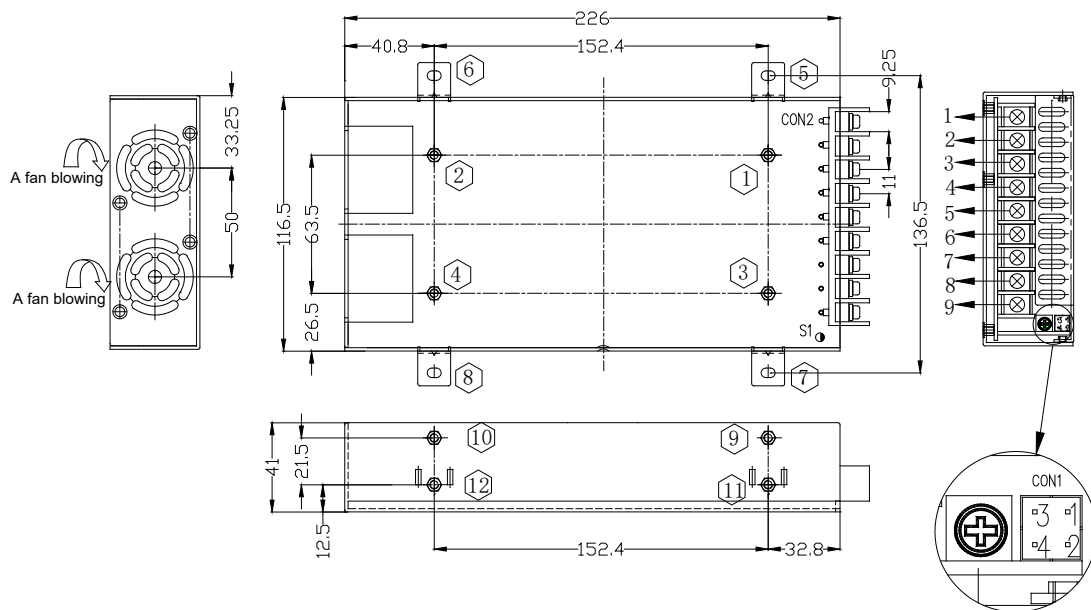

Schemi di collegamento

Identificazione terminali



SPPM 25W / 35W / 50W / 75W / 100W

Terminale	Identificazione	Descrizione
1	L	Terminale di ingresso (conduttore fase, non polarizzato per DC input)
2	N	Terminale di ingresso (conduttore neutro, non polarizzato per DC input)
3	Terra	Collegare a Terra questo terminale per minimizzare le emissioni ad alta frequenza
4	V-	Terminale negativo di uscita
5	V+	Terminale positivo di uscita
	Vout ADJ	Potenzimetro di regolazione per la tensione di uscita
	DC Stato	LED di indicazione dello stato di uscita dell'alimentatore

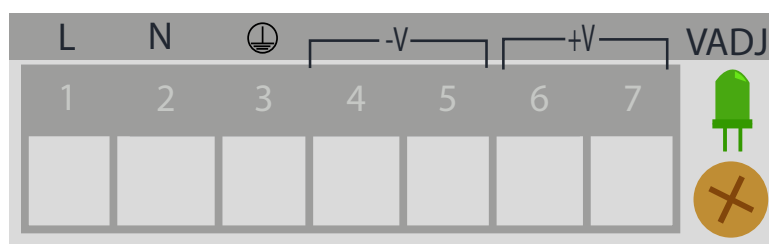

SPPM 150W

Terminale	Identificazione	Descrizione
1	L	Terminale di ingresso (conduttore fase, non polarizzato per DC input)
2	N	Terminale di ingresso (conduttore neutro, non polarizzato per DC input)
3	Terra	Collegare a Terra questo terminale per minimizzare le emissioni ad alta frequenza
4, 5	V-	Terminale negativo di uscita
6, 7	V+	Terminale positivo di uscita
	Vout ADJ	Potenzimetro di regolazione per la tensione di uscita
	DC Stato	LED di indicazione dello stato di uscita dell'alimentatore

SPPM

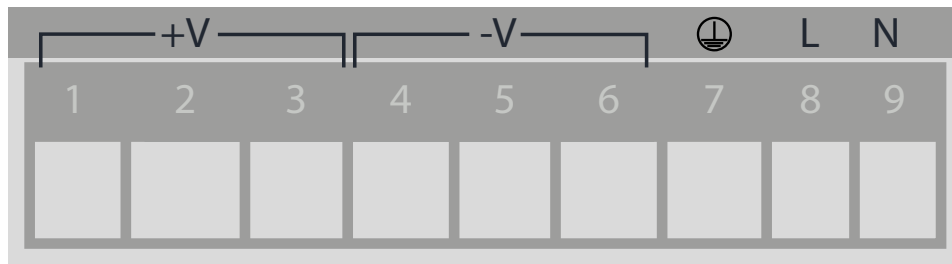

SPPM 200W / 240W / 350W

Terminale	Identificazione	Descrizione
1, 2, 3	V+	Terminale positivo di uscita
4, 5, 6	V-	Terminale negativo di uscita
7	Terra	Collegare a Terra questo terminale per minimizzare le emissioni ad alta frequenza
8	L (N per 6001)	Terminale di ingresso (conduttore fase, non polarizzato per DC input)
9	N (L per 6001)	Terminale di ingresso (conduttore neutro, non polarizzato per DC input)

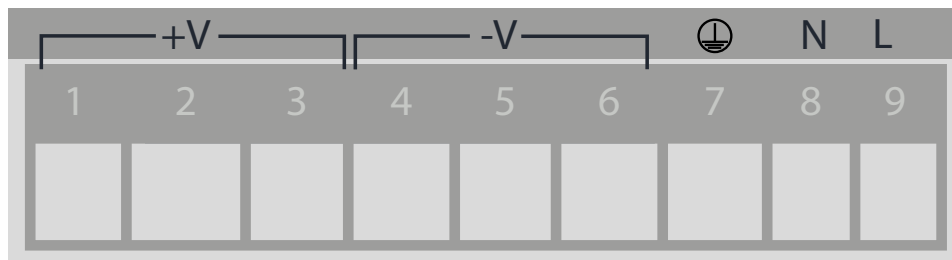

SPPM 600W

Terminale	Identificazione	Descrizione
1, 2, 3	V+	Terminale positivo di uscita
4, 5, 6	V-	Terminale negativo di uscita
7	Terra	Collegare a Terra questo terminale per minimizzare le emissioni ad alta frequenza
8	N	Terminale di ingresso (conduttore fase, non polarizzato per DC input)
9	L	Terminale di ingresso (conduttore neutro, non polarizzato per DC input)

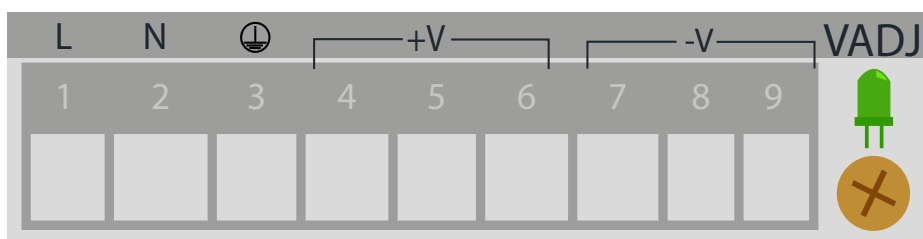

SPPM 480W / 800W

Terminale	Identificazione	Descrizione
1	L	Terminale di ingresso (conduttore fase, non polarizzato per DC input)
2	N	Terminale di ingresso (conduttore neutro, non polarizzato per DC input)
3	Terra	Collegare a Terra questo terminale per minimizzare le emissioni ad alta frequenza
4, 5, 6	V+	Terminale positivo di uscita
7, 8, 9	V-	Terminale negativo di uscita
	DC Stato	LED di indicazione dello stato di uscita dell'alimentatore
	Vout ADJ	Potenzimetro di regolazione per la tensione di uscita

Environmental

SPPM	SPPM..25	SPPM..35	SPPM..50	SPPM..75	SPPM..100	SPPM..150
Temperatura operativa	-20°C a 70°C (-4°F a 158°F)	-25°C a 70°C (-13°F a 158°F)	-30°C a 70°C (-22°F a 158°F)		-20°C a 60°C (-4°F a 140°F)	-30°C a 70°C (-22°F a 158°F)
Temperatura di Stoccaggio	-25°C a 85°C (-13°F a 185°F)	-40°C a 85°C (-40°F a 185°F)				
Umidità	20%~90% RH senza condensa				20%~90% RH senza condensa	
Declassamento temperatura	50°C (122°F)	55°C (131°F)	50°C (122°F)	50°C (122°F)	40°C (104°F)	45°C (113°F)
Coefficiente di temperatura	±0.05% / °C (±32.054% / °F)					

SPPM	SPPM..200	SPPM..240	SPPM..350	SPPM..480	SPPM..600	SPPM..800
Temperatura operativa	-30°C a 70°C (-22°F a 158°F)	-25°C a 65°C (-13°F a 149°F)	-30°C a 70°C (-22°F a 158°F)	-30°C a 70°C (-22°F a 158°F)	-20°C a 70°C (-4°F a 158°F)	-30°C a 70°C (-22°F a 158°F)
Temperatura di Stoccaggio	-40°C a +85°C (-40°F a 185°F)	-40°C a 85°C (-40°F a 185°F)	-40°C a +85°C (-40°F a 185°F)	-40°C a 85°C (-40°F a 185°F)		
Umidità	20%~90% RH senza condensa		20%~90% RH senza condensa			
Declassamento temperatura	45°C (113°F)	50°C (122°F)				
Coefficiente di temperatura	±0.03% / °C (±32.054% / °F)					

Compatibility and conformity

SPPM	SPPM..25	SPPM..35	SPPM..50	SPPM..75	SPPM..100	SPPM..150
Standard di sicurezza	UL/IEC/EN 62368-1 GB 4943.1	UL/IEC/EN 62368-1 GB 4943.1	UL/IEC/EN 62368-1 GB 4943.1	UL/IEC/EN 62368-1 GB 4943.1	UL/IEC/EN 62368-1	UL/IEC/EN 62368-1 GB 4943.1
Emissioni EMC: Immunità Condotte EMI & Immunità irradiate EMS	Conformità all'immunità Condotta EMI secondo EN 55032 Classe B Conformità all'immunità irradiata EMS EN61000-4 -2, 3, 4, 5, 6, 8, 11					
Armoniche di corrente	EN IEC 61000-3-2 Classe A					-
Immunità EMC	EN 55032 Classe B					EN 55032 Classe B FCC Parte 15, Sottoparte B, Classe B
Certificazioni CE	Conformità CE					
Certificazioni UL	Conformità UL					
Resistenza alla vibrazione	-	10 ~ 500 Hz, 2G 10 min / 1 ciclo, periodo di 60 min ciascuno lungo gli assi X, Y e Z				
Resistenza agli shock	20 G, 11 ms, 3 volte lungo gli assi X, Y, Z					

SPPM	SPPM..200	SPPM..240	SPPM..350	SPPM..480	SPPM..600	SPPM..800
Standard di sicurezza	UL/IEC/EN 62368-1 GB 4943.1	UL/IEC/EN 62368-1 GB 4943.1	UL/IEC/EN 62368-1 GB 4943.1	UL/IEC 60950-1 EN 62368-1 GB 4943.1	UL 60950-1 IEC/EN 62368-1	UL/IEC 60950-1 EN 62368-1 GB 4943.1
Emissioni EMC: Immunità Condotte EMI & Immunità irradiate EMS	Conformità all'immunità Condotta EMI secondo EN 55032 Classe B Conformità all'immunità irradiata EMS EN61000-4 -2, 3, 4, 5, 6, 8, 11					
Armoniche di corrente	EN IEC 61000-3-2 Class A					
Immunità EMC	EN 55032 Classe B FCC Parte 15, Sottoparte B, Classe B	EN 55032 Classe B	EN 55032 Classe B FCC Parte 15, Sottoparte B, Classe B	EN 55032 Classe B		
Certificazioni CE	Conformità CE					
Certificazioni UL	Conformità UL					
Resistenza alla vibrazione	10 ~ 500 Hz, 2 G, 10 min / 1 ciclo, periodo di 60 min ciascuno lungo gli assi X, Y e Z			10 ~ 150 Hz, 2 G, 10 min / 1 ciclo, periodo di 60 min ciascuno lungo gli assi X, Y e Z		10 ~ 500 Hz, 2 G, 10 min / 1 ciclo, periodo di 60 min ciascuno lungo gli assi X, Y e Z
Resistenza agli shock	20 G / impulso di 11 ms, 3 volte su ciascun asse X, Y e Z					

Isolamento

SPPM	SPPM..25	SPPM..35	SPPM..50	SPPM..75	SPPM..100	SPPM..150
Tensione Isolamento (I/PE)	1.5k VCA/10mA, tempo di prova 1 minuto	Primario-PG: 1.5k VCA/10 mA	1.5k VCA/10mA	2.0k VCA/10mA	1.5kVCA/10mA.	Primario-PG: 1.5k VCA/10mA;
Tensione Isolamento (I/O)	3.0k VCA/10mA, tempo di prova 1 minuto	Primario-Secondario: 3.0k VCA/10mA	3.0k VCA/10mA	4.0k VCA/10mA	3.0kVCA/10mA	Primario-Secondario: 3k VCA/10mA;
Tensione Isolamento (O/PE)	0.5k VCC/10mA, tempo di prova 1 minuto	Secondario-PG: 0.5k VCC/10mA, tempo di prova 1 minuto	0.5k VCC/10mA; tempo di prova 1 minuto	1.25k VCA/10mA; tempo di prova 1 minuto	0.5kVCC/10mA	Secondario-PG: 0.5k VCC/10mA; tempo di prova 1 minuto
Resistenza di isolamento	100M ohms	50M ohms			10M ohms	50M ohms
Categoria di Sovratensione	II					
Grado di inquinamento	-					

SPPM	SPPM..200	SPPM..240	SPPM..350	SPPM..480	SPPM..600	SPPM..800
Tensione Isolamento (I/PE)	Primario-PG: 1.5k VCA/10mA tempo di prova 1 minuto	Primario-PG: 1.5k VCA/10mA tempo di prova 1 minuto	Primario-PG: 1.5k VCA/10mA tempo di prova 1 minuto	Primario-PG: 1.5k VCA/10mA tempo di prova 1 minuto	Primario-PG: 1.5k VCA/10mA tempo di prova 1 minuto	Primario-PG: 1.5k VCA/10mA tempo di prova 1 minuto
Tensione Isolamento (I/O)	Primario-Secondario: 3.0k VCA/10mA tempo di prova 1 minuto	Primario-Secondario: 3.0k VCA/10mA tempo di prova 1 minuto	Primario-Secondario: 3.0k VCA/10mA tempo di prova 1 minuto	Primario-Secondario: 3.0k VCA/10mA tempo di prova 1 minuto	Primario-Secondario: 3.0k VCA/10mA tempo di prova 1 minuto	Primario-Secondario: 3.0k VCA/10 mA, tempo di prova 1 minuto
Isolamento / tensione di tenuta (O/PE)	Secondario-PG: 0.5k VCA/10mA Tempo di prova: 1 minuto	Secondario-PG: 0.5k VCA/10mA Tempo di prova: 1 minuto	Secondario-PG: 0.5k VCA/10mA Tempo di prova: 1 minuto	Secondario-PG: 0.5k VCA/10mA Tempo di prova: 1 minuto	Secondario-PG: 0.5k VCA/10mA Tempo di prova: 1 minuto	Secondario-PG: 0.5k VCA/10mA Tempo di prova: 1 minuto
Resistenza di isolamento	100 ohms				10M ohms	
Categoria di Sovratensione	II					
Grado di inquinamento	2					

Ingressi

SPPM	SPPM..25	SPPM..35	SPPM..50	SPPM..75	SPPM..100	SPPM..150
Tensione nominale di ingresso	100 VCA / 240 VCA					
Range di tensione di ingresso	90 VCA / 264 VCA 130 VCC / 370 VCC	88 VCA / 264 VCA 130 VCC / 370 VCC	90 VCA / 264 VCA 130-370 VCC	90 VCA / 264 VCA 130 VCC / 373 VCC	90 VCA / 264 VCA 120 / 370 VCC	90 VAC / 264 VCA
Corrente AC (max) 115 VCA 230 VCA	- < 0.7 A	< 1 A -	< 1 A -	< 1.8 A < 1.0 A	< 1.5 A -	< 3 A -
Range di frequenza	47 Hz ~ 63 Hz					
Corrente di spunto 115 VCA 230 VCA	- < 45 A	- < 50 A	- < 60 A	- < 65 A	< 30 A < 50 A	- < 40 A
Fusibile interno di ingresso	2A / 250 VCA	3.15 A / 250 VCA		5 A / 250 VCA		

SPPC	SPPM..200	SPPM..240	SPPM..350	SPPM..480	SPPM..600	SPPM..800
Tensione nominale di ingresso	100 VCA / 240 VCA					
Range di tensione di ingresso	88 VCA / 264 VCA 120 VCC / 370 VCC	90 VCA / 264 VCA 120 VCC / 370 VCC	88 VCA / 264 VCA 120 VCC / 370 VCC	90 VCA / 264 VCA 120 VCC / 250 VCC	90 VCA / 264 VCA 120 VCC / 370 VCC	90 VCA / 264 VCA 120 VCC / 250 VCC
Corrente AC (max) 115 VCA 230 VCA	< 3 A < 1.5 A	< 4.0 A -	< 4 A < 2 A	< 7 A -	< 8 A -	< 12 A -
Range di frequenza	47 Hz ~ 63 Hz					
Corrente di spunto 115 VCA 230 VCA	- < 65 A	< 30 A < 50 A	- < 90 A	- < 20 A	- < 40 A	< 20 A
Fusibile interno di ingresso	6.3 A / 250 VCA			10 A / 250 VCA		15 A / VCA

(Tutte le specifiche si riferiscono a valori nominali, a pino carico, 25°C se non diversamente dichiarato)

Uscite

SPPM		SPPM..25	SPPM..35	SPPM..50	SPPM..75	SPPM..100	SPPM..150	
Potenza nominale in uscita con differenti tensioni e correnti	12 VCC	25.2 W	36 W	50.4 W	72 W	102 W	150 W	
	24 VCC	26.4 W	36 W	50.8 W	76.8 W	108 W	150 W	
Precisione della tensione		±2%	±3%	±3%	±1%	±2%	±1%	
Regolazione linea		±1%	±0.5%	±0.5%	±0.5%	±0.5%	±0.5%	
Regolazione carico		±2%	±1%	±1%	±0.5%	±2%	±0.5%	
Intervallo di regolazione di tensione		-10%~10%	-5%~10%	-10%~10%		-5%~10%	-10%~10%	
Corrente di uscita nominale con differenti tensioni di uscita	12 VCC	2.1 A	3 A	4.2 A	6 A	8.5 A	12.5 A	
	24 VCC	1.1 A	1.5 A	2.1 A	3.2 A	4.5 A	6.25 A	
Ondulazione e rumore con diversa tensione di uscita *Nota	12 VCC	< 120 mV	< 80 mV- < 180 mV	< 120 mV- < 200 mV	< 120 mV- < 240 mV	< 150 mV	< 150 mV	
	24 VCC	< 120 mV	< 120 mV- < 200 mV	< 200 mV- < 360 mV	< 150 mV- < 300 mV	< 150 mV	< 200 mV	
Tempo di attesa		115 VCA 230 VCA	- > 20ms	> 10 ms > 20 ms	- > 30 ms	- > 40 ms	- > 12 ms	- > 20 ms
Tempo di start up		115 VCA 230 VCA	- < 2 s	- < 1 s	- < 1 s	- < 2.5 s	- < 2 s	- < 2 s
Eccesso di uscita		<+5%						
Variazione di uscita max./min.		<5%						
Funzionamento in serie		Amnesso						
Funzionamento in parallelo		No						
Aumento di potenza		No						

*NOTA: Misura a 20 MHz di larghezza di banda utilizzando un cavo twistato da 12" terminato con un condensatore parallelo da 0.1uF e 10uF

SPPM		SPPM..200	SPPM..240	SPPM..350	SPPM..480	SPPM..600	SPPM..800
Potenza nominale in uscita con differenti tensioni e correnti	12 VCC	200.4 W	240 W	350 W	480 W	600 W	-
	24 VCC	199.2 W	240 W	350 W	480 W	600 W	792 W
	48 VCC	-	-	-	-	-	792 W
Precisione della tensione		±1%	±1%	±1%	±1%	±3%	±1%
Regolazione linea		±0.5%	±0.5%	±0.5%	±0.5%	±1%	±0.5%
Regolazione carico		±1%	±1%	±1%	±1%	±2%	±1%
Intervallo di regolazione di tensione		-10%~10%	-5%~+10%	-10%~+10%	-4.16%~+6.66%	-2.5%~+10%	-10%~+10%
Corrente di uscita nominale con differenti tensioni di uscita	12 VCC	16.7 A	20 A	29.2 A	34 A	50 A	-
	24 VCC	8.3 A	10 A	14.5 A	22 A	25 A	33 A
	48 VCC	-	-	-	-	-	16.5 A
Ondulazione e rumore con diversa tensione di uscita *Nota	12 VCC	< 150 mV	< 150 mV	< 150 mV	< 150 mV	< 120 mV	-
	24 VCC	< 150 mV	< 200 mV	< 150 mV	< 150 mV	< 120 mV	< 200 mV
	48 VCC	-	-	-	-	-	< 200 mV
Tempo di attesa	115 VCA	-	-	-	-	-	-
	230 VCA	> 10 ms	> 10 ms	> 8 ms	> 10 ms	> 10 ms	> 8 ms
Tempo di start up	115 VCA	< 3 s	-	< 3 s	< 5 s	-	< 3 s
	230 VCA	< 1.5 s	< 2 s	< 1.5 s	< 3 s	< 2 s	< 1.5 s
Eccesso di uscita		<+5%					
Variazione di uscita max./min.		<5%					
Funzionamento in serie		Ammesso					
Funzionamento in parallelo		No					
Aumento di potenza		No					

*NOTA: Misura a 20 MHz di larghezza di banda utilizzando un cavo twistato da 12" terminato con un condensatore parallelo da 0.1uF e 10uF
(Tutte le specifiche si riferiscono a valori nominali, a pieno carico, 25°C se non diversamente dichiarato)

Prestazioni

Declassamento in corrente

SPPM..25

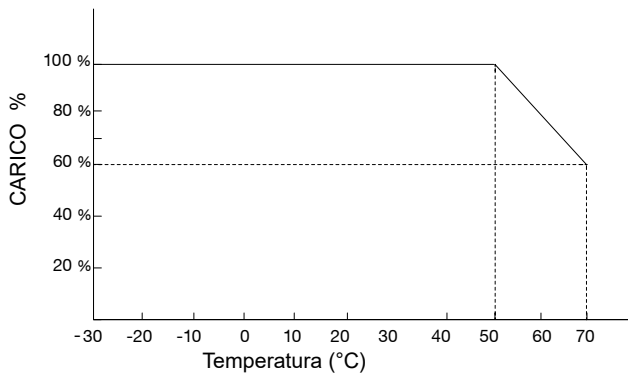

SPPM..35

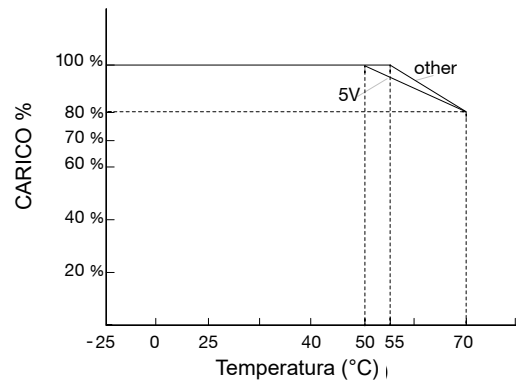

SPPM..50 / 75

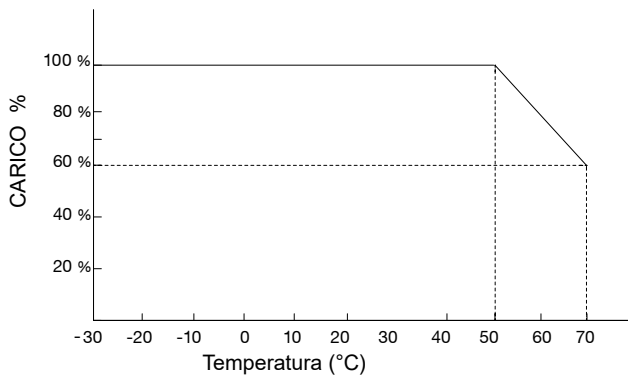

SPPM..100

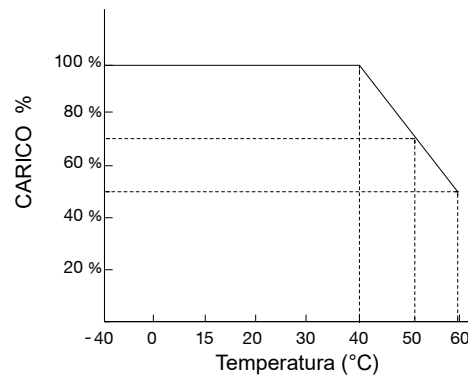

SPPM..150

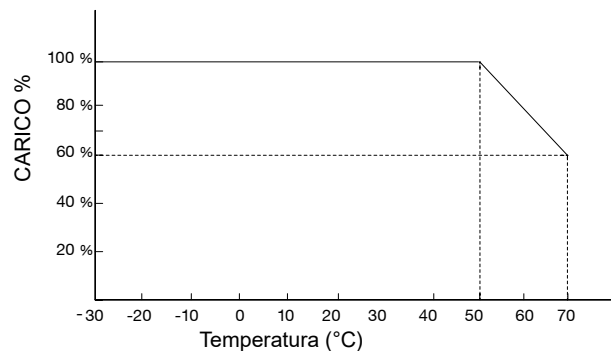
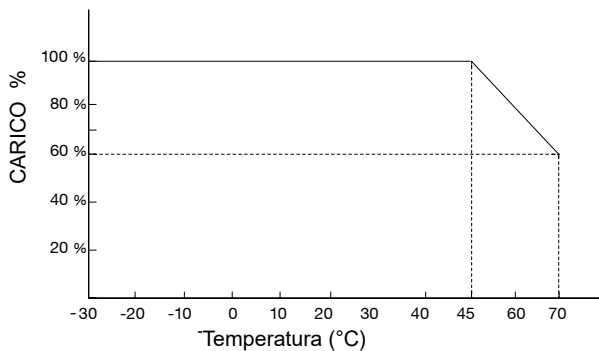

SPPM



SPPM..200

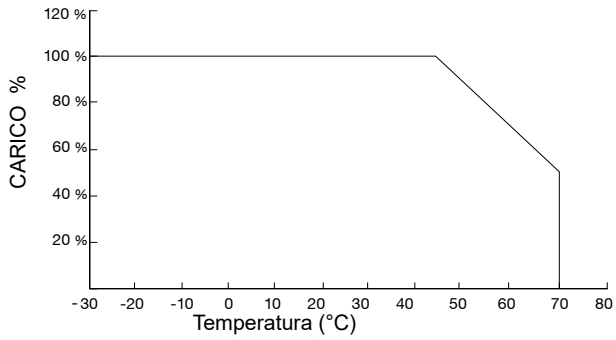

SPPM..240

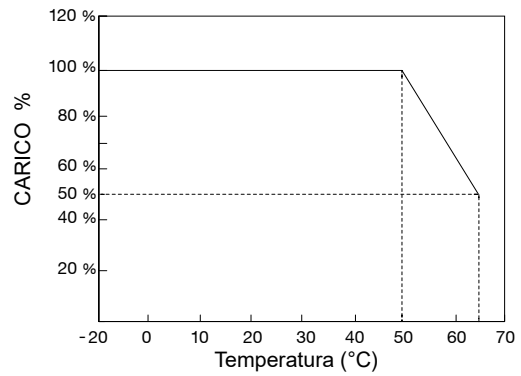

SPPM..350

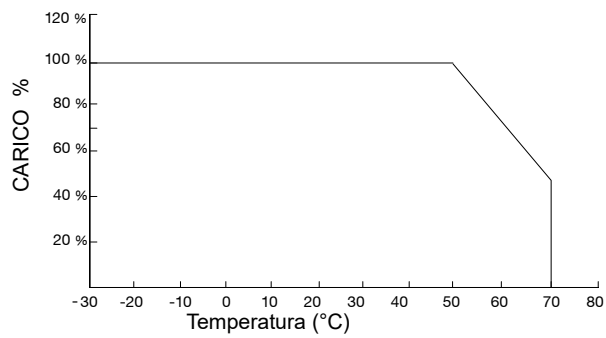

SPPM..480

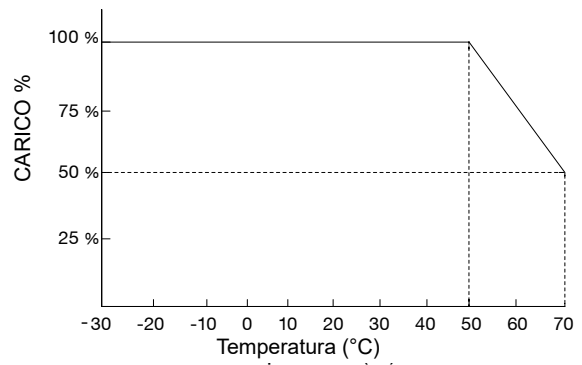

SPPM..600

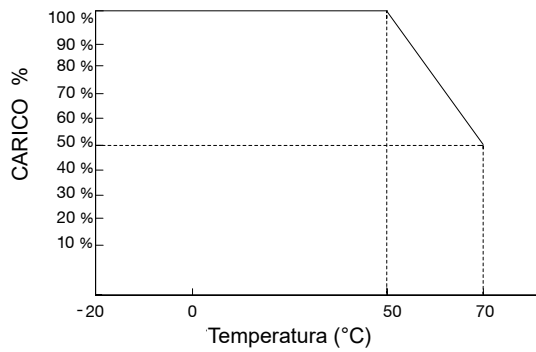

SPPM..800

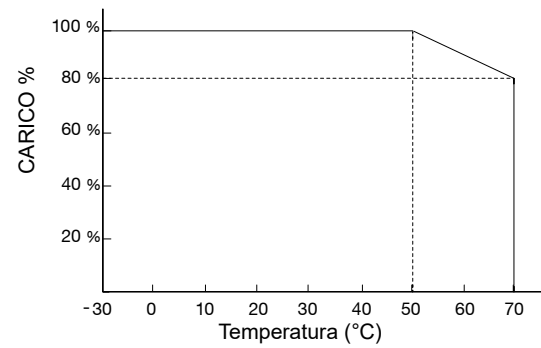

Schema di collegamento

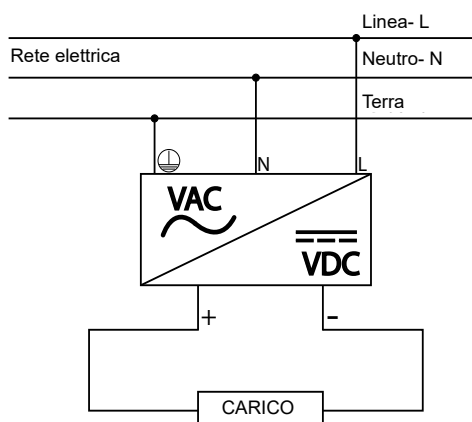

Specifiche di collegamento

Tipo di terminale	Ingresso: 6.35 mm Terminali a vite 3 PIN
Cacciavite	3.5 mm Cacciavite a taglio o croce
Coppia di serraggio (raccomandato)	1 Nm
Sezione Max del filo flessibile	4 mm ²
Sezione Min del filo flessibile	0.5 mm ²
Sezione max. AWG del conduttore	AWG10 (filo GND >18AWG)
Sezione min. AWG del conduttore	AWG20 (filo GND >18AWG)
Sezione min. del conduttore rigido	0.5 mm ²
Sezione max. del conduttore rigido	6 mm ²
Diametro massimo del filo	2.8 mm ²

▶ Diagramma a blocchi

SPPM..25 / 50 / 75 / 150

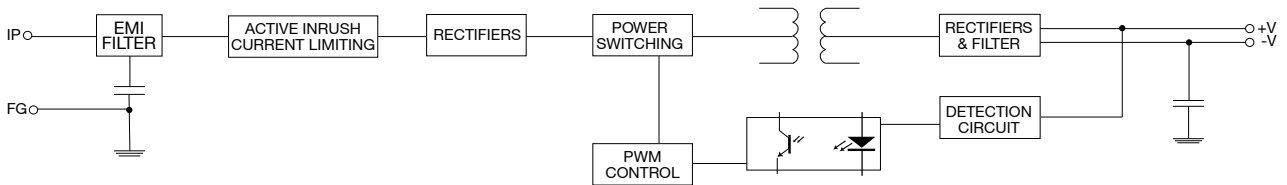

SPPM..35

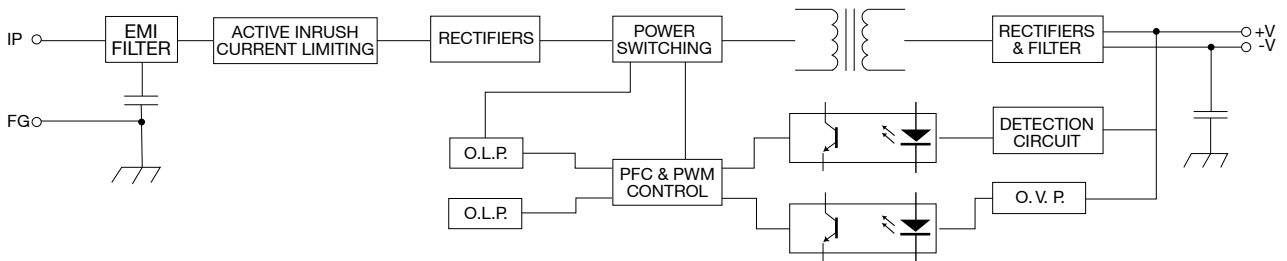

SPPM 100 / 200

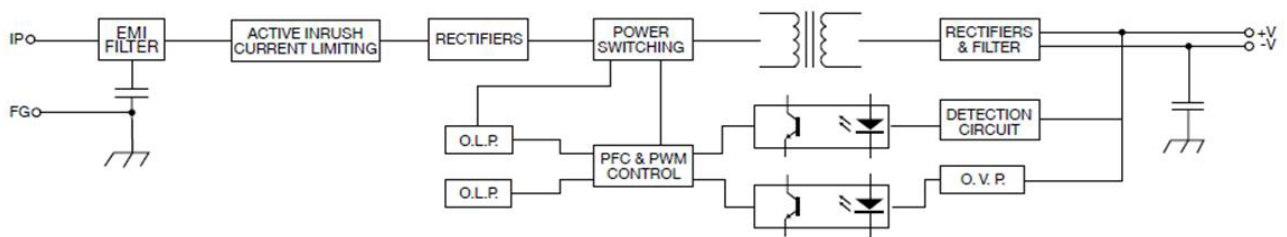

SPPM 200

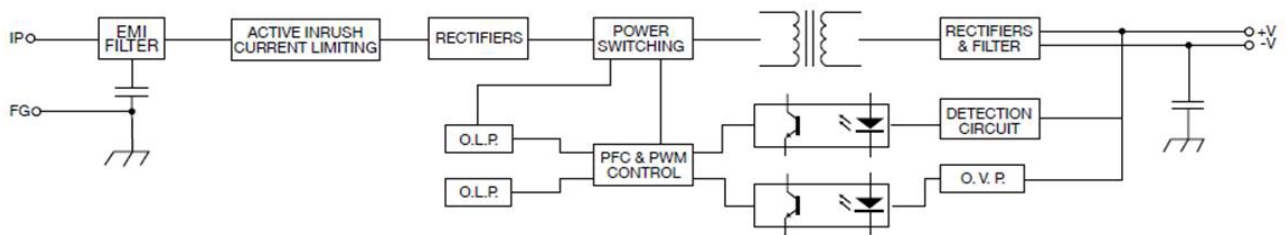

SPPM



SPPM 240 / 350

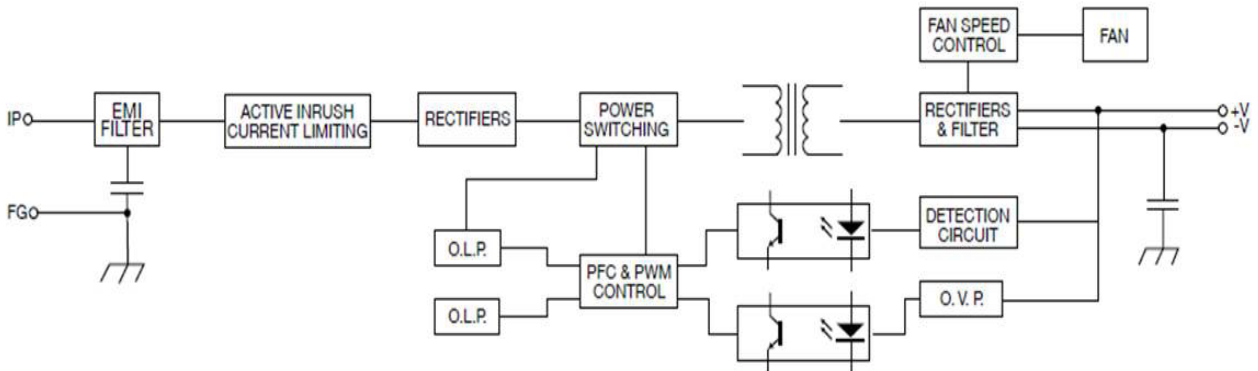

SPPM 480 / 800

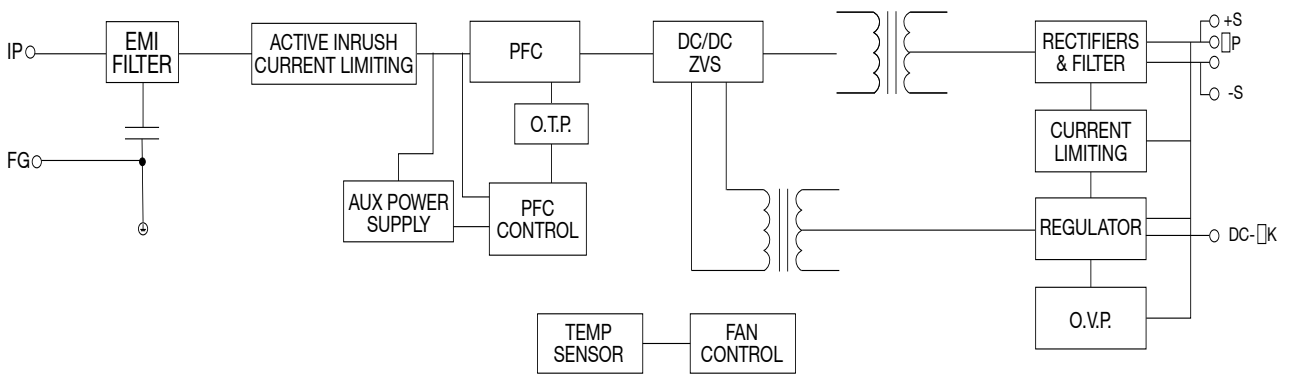

SPPM 600

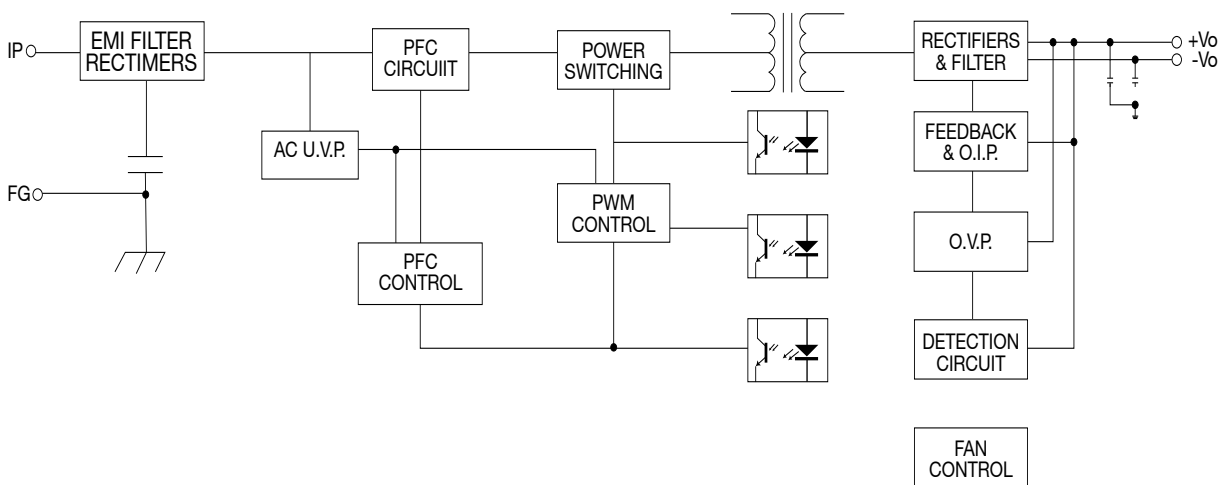

Ricerca guasti

Segnalazioni e controlli

DC OK LED	Verde indica tensione di uscita $\geq 90\%$ della tensione nominale di uscita. Rosso indica tensione di uscita $\leq 80\%$ della tensione nominale di uscita, oppure sovra-carico
-----------	---

Descrizioni operative

Controlli e protezioni

SPPM		SPPM..25	SPPM..35	SPPM..50	SPPM..75	SPPM..100	SPPM..150	
Protezione sovra-tensione	12 VCC		13.2V~18V	13.8V~16.2V	13.8V~16.2V	-	13.2V-16V	
	24 VCC		26.4V~36V	28.8V~33.6V	28.8V~33.6V		26.4V-36V	
Protezione sovraccarico	12 VCC	2.3A-3.7A 2.3A-3.7A	3.15A~4.5A	4.62A~7.2A	6.6A~10.8A	-	13.75A~22.5A	
	24 VCC	1.2A-2A	1.575A~2.25A	2.42A~3.75A	3.52A~5.76A		6.875A~11.25A	
Limitazione di corrente		Nessun supporto						
Protezione corto-circuito		Modalità a lungo termine, spegnimento automatico						
Protezione sovratemperatura		-						Tipo di protezione: Uscita bloccata; dopo aver scollegato l'alimentazione AC per 5 minuti, la riconnessione dell'AC può ripristinare l'uscita

SPPM		SPPM..200	SPPM..240	SPPM..350	SPPM..480	SPPM..600	SPPM..800
Protezione sovratensione	12 VCC	13.8V-16.2V	-	13.8V-16.2V	110%-130% della corrente nominale di uscita	13.6V-16V	-
	24 VCC	27.6V-32.4V	-	27.6V-32.4V	110%-130% della corrente nominale di uscita	28V-32V	27.6 V-36V
	24 VCC						55.2V~60V
Protezione sovraccarico	12 VCC	18.37A-30.1A	120%~170% della corrente nominale di uscita, modalità hiccup, recupero automatico	105%-180% della corrente nominale di uscita	46.2A-56.7A	110%-150% della tensione di uscita nominale, tensione costante, recupero automatico	-
	24 VCC	9.24A-15.1A	120%~170% della corrente nominale di uscita, modalità hiccup, recupero automatico	105%-180% della corrente nominale di uscita	29.15A~35.78A	110%-150% della corrente nominale di uscita	110%-135% della corrente nominale di uscita
	24 VCC						110%-135% della corrente nominale di uscita
Limitazione di corrente		Non supportato					
Protezione corto-circuito		Modalità a lungo termine, recupero automatico			Modalità a lungo termine, corrente costante, recupero automatico	Modalità a lungo termine, recupero automatico	Modalità a lungo termine, corrente costante, recupero automatico
Protezione sovra temperatura		Spegnimento della tensione di uscita, si ripristina automaticamente quando la temperatura diminuisce	-	Spegnimento della tensione di uscita, si ripristina automaticamente quando la temperatura scende	105°C + 5°C (Rilevamento sulla temperatura del MOSFET); spegnimento, recupero automatico quando la temperatura scende a 75°C	Spegnimento della tensione di uscita, anomalie da sovratemperatura eliminate e alimentatore con uscita ripristinabile dopo il riavvio	105°C + 5°C (Rilevamento sulla temperatura del MOSFET); spegnimento, recupero automatico quando la temperatura scende a 70°C