

Base support Carpark pour capteur et indicateur LED



Avantages

- Installation **Plug & Play**
- **Une base support** adapté aux capteurs SBPSUSxxx et à l'indicateur SBPILED
- **Puce intégrée** avec code SIN et connecteur détachable pour Dupline® 3 fils

Description

SBPBASEA fait partie du système Dupline® Carpark.

Elle est prévue pour les capteurs SBPSUSxxx et l'indicateur SBPILED.

Elle contient des bornes de câblage, un boîtier électronique contenant le code SIN et un connecteur RJ12 destiné au capteur ou à l'indicateur.

SBPBASEA est conçue pour le montage sur un support de câble ou via conduits/tuyaus ; les fils entrent dans l'embase par le haut.

Applications

Systemes de guidage à la place

Fonctions principales

- Embase pour capteurs et indicateurs Carpark.

Structure

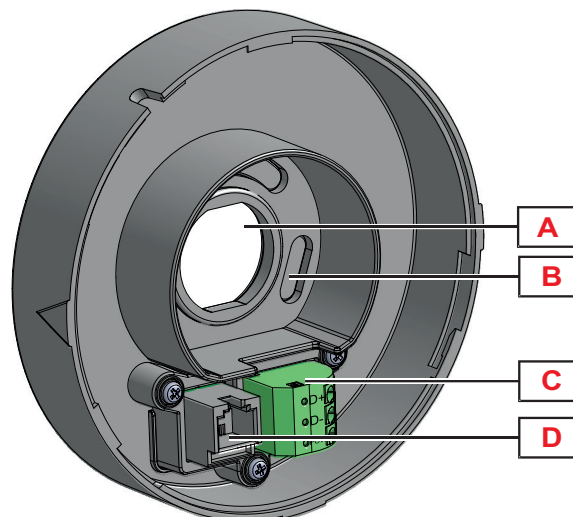

Element	Component	Function
A		Les fils entrent dans l'embase par le haut
B	Trous de vis pré-perforés	L'embase peut être monté au moyen de vis autotaraudeuses en utilisant les trous de vis pré-perforés
C	Connecteur 2 x 3 broches	Terminaux de câblage (POW, D +, D-) pour l'alimentation et la communication (Smart Dupline®)
D	Connecteur femelle RJ12	Il est utilisé pour connecter le capteur (SBPSUxx) ou l'indicateur (SBPILED) à l'embase.

Caractéristiques

Généralités

Boîtier	ABS
Couleur du boîtier	Gris clair
Dimensions	26 x 116 mm
Poids	25 g

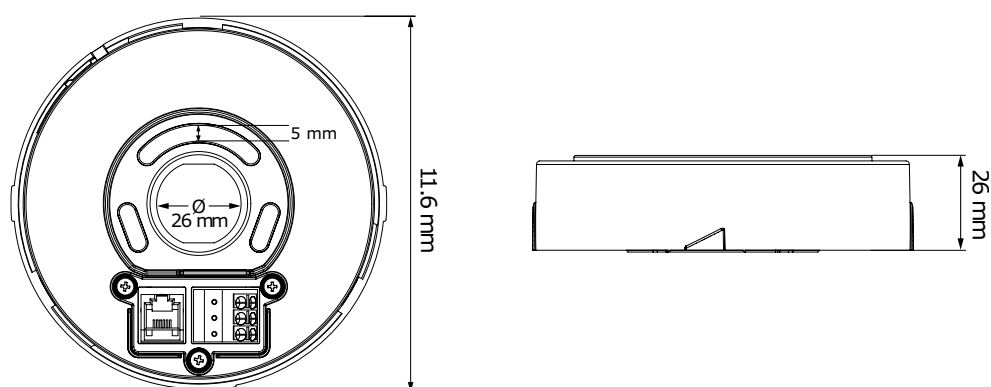

Environnement

Température de fonctionnement	-40 à 70°C
Température de stockage	-40 à 80°C
Humidité	5-98% Humidité relative
Degré de pollution	3 (IEC60664)

Compatibilité et conformité

Marquage CE	
Homologations	

Alimentation

Alimentation	Alimentation par bus Dupline® via le connecteur RJ12
---------------------	--

Communication

Protocol	Smart-Dupline®
-----------------	----------------

Schéma de câblage

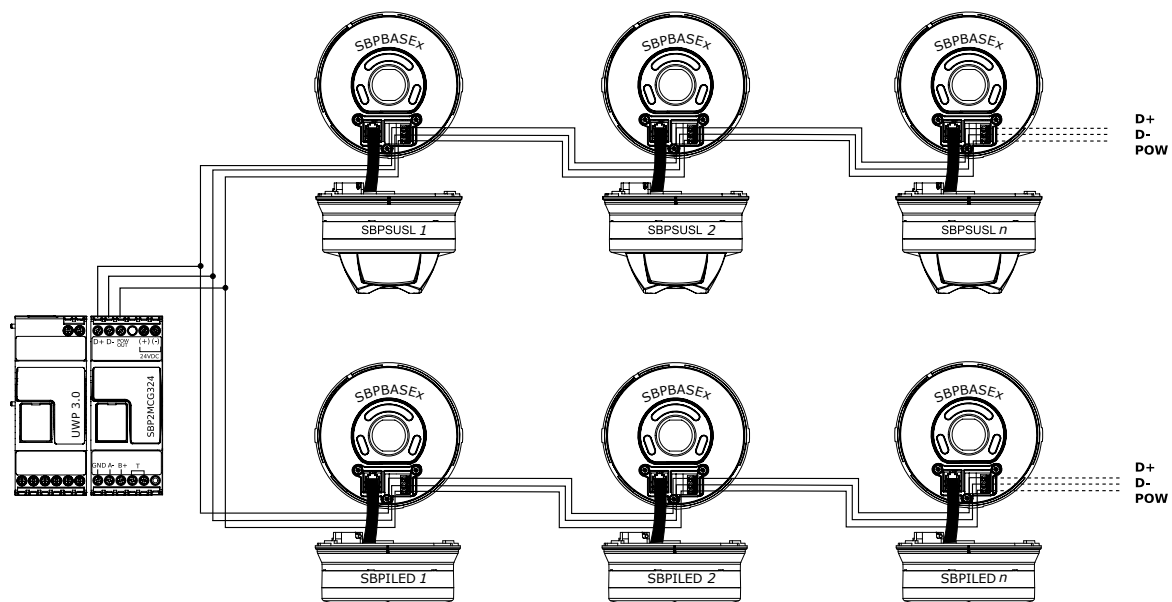

Mode de fonctionnement

Les suggestions de montage suivantes sont standards; pour tous les types d'application, autres que ceux montrés ci-dessous, veuillez contacter notre service d'assistance technique avant d'installer le SBPBASEA, les capteurs SBPSUSxxx et l'indicateur SBPILED.

Montage de SBPBASEA avec SBPSUSL45

SBPBASEA, avec le capteur SBPSUSL45, doit être installé à une hauteur comprise 2,2 et 2,4 m. La profondeur de détection est de 1.5 m.

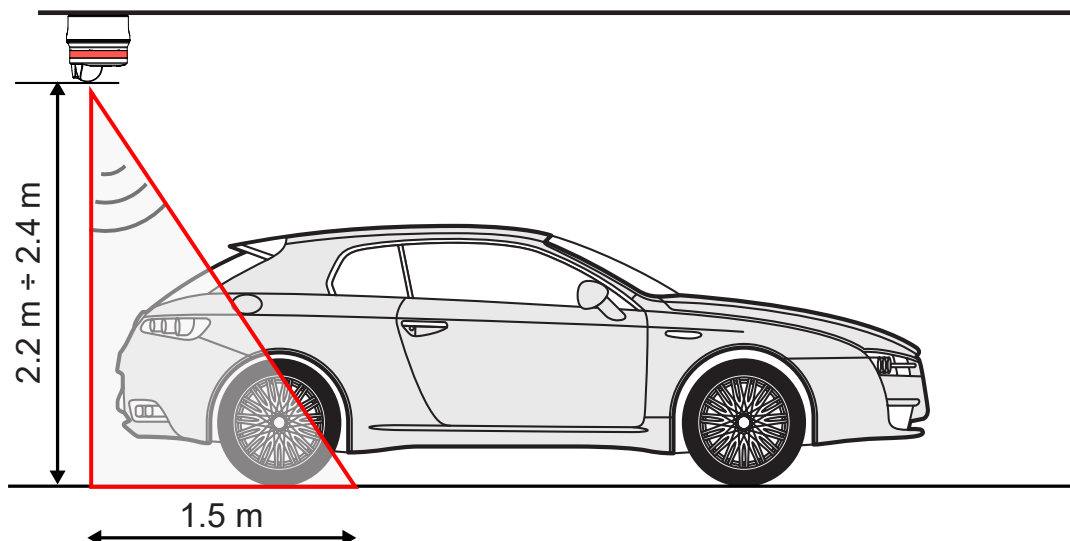
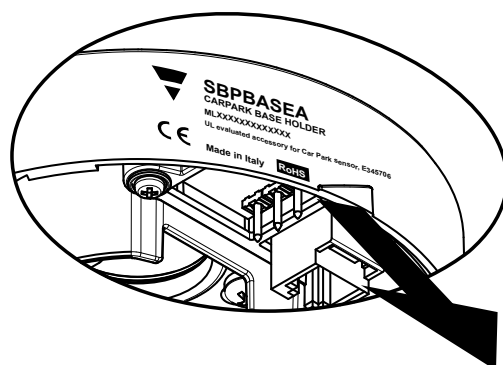

Fig. 1 Hauteur d'installation et distance de détection du capteur

Le code SIN et les connecteurs doivent être orientés vers le stationnement (voir l'image ci-dessous):



Place de stationnement

**Exemple 1**

Dans cet exemple, le capteur devrait être installé plus proche de la place de stationnement:



SBPBASEA a été mal installé sur la partie gauche du support de câbles



Mettre SBPBASEA sur la partie droite du support de câbles

**Exemple 2**

Dans cet exemple, la lampe DEL est trop proche du capteur et elle a été mal montée devant le capteur, en obstruant la visibilité.

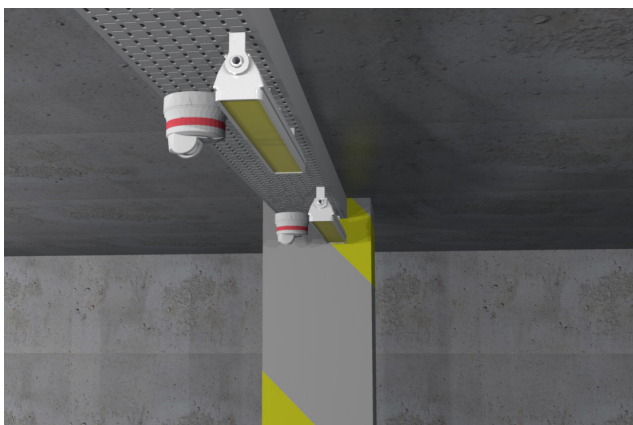

La lampe à DEL a été mal montée devant le capteur

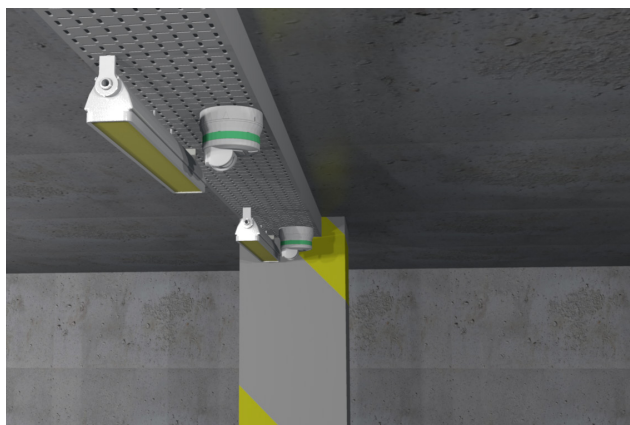

Mettre SBPBASEA avec le capteur devant la lampe DEL





Exemple 3

Si la distance entre l'obstacle et le capteur est inférieure à 2,5 m, la base du capteur doit être installée au minimum à 5 cm au-dessous de l'obstacle.

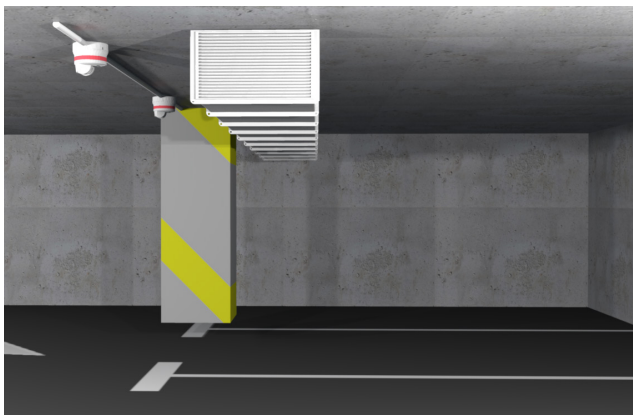

Le capteur est influencé par l'obstacle

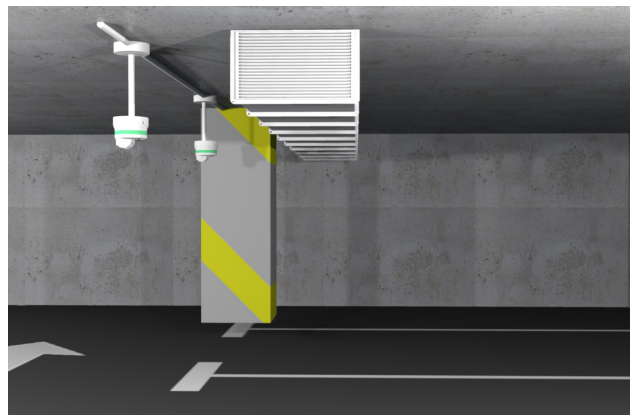

Mettre le SBPBASEA au minimum à 5 cm au-dessous de l'obstacle



Exemple 4

Dans cet exemple, l'obstacle (poutre) est plus bas que le capteur et ils sont trop proches (< 2.5 m) l'un l'autre.

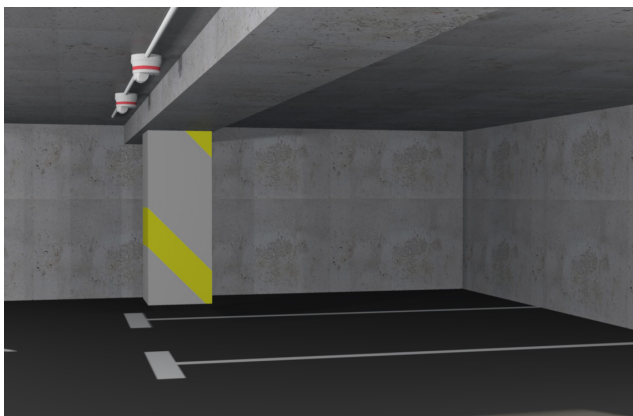

Le capteur est influencé par l'obstacle

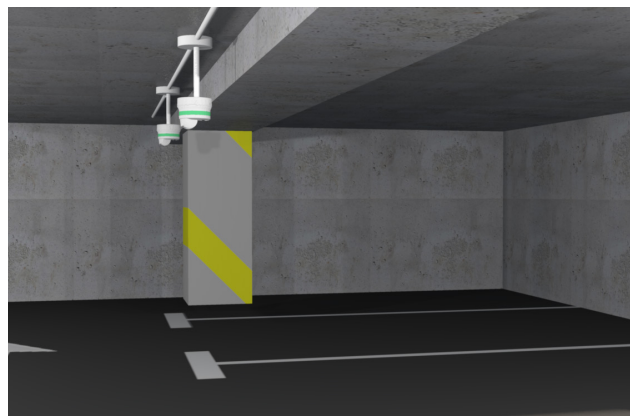

Mettre le SBPBASEA au minimum à 5 cm au-dessous de l'obstacle



**Exemple 5**

Dans cet exemple, l'obstacle est à côté du capteur et la distance entre eux est inférieure à 1 m. De plus, la grosseur de l'obstacle est supérieure à 30 cm. Le SBPBASEA pour le montage de conduits/tuyaux doit être installé pour monter le capteur au minimum à 5 cm au-dessous des obstacles.



L'obstacle est trop proche des capteurs

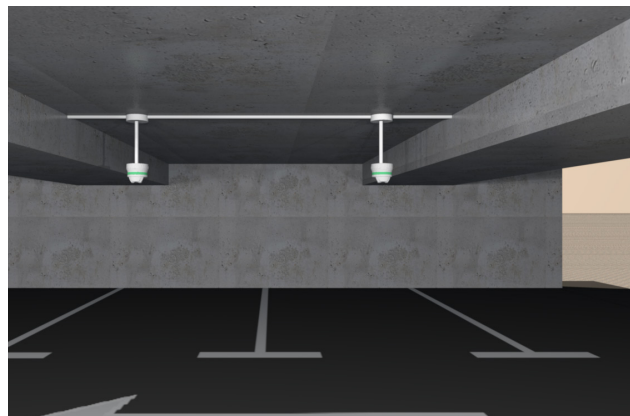

Mettre le SBPBASEA au minimum à 5 cm au-dessous des obstacles



Montage de SBPBASEA avec SBPSUSL

SBPBASEA, avec le capteur SBPSUSL, doit être installé au centre de la place de stationnement à une hauteur comprise 2,0 et 4,0 m.

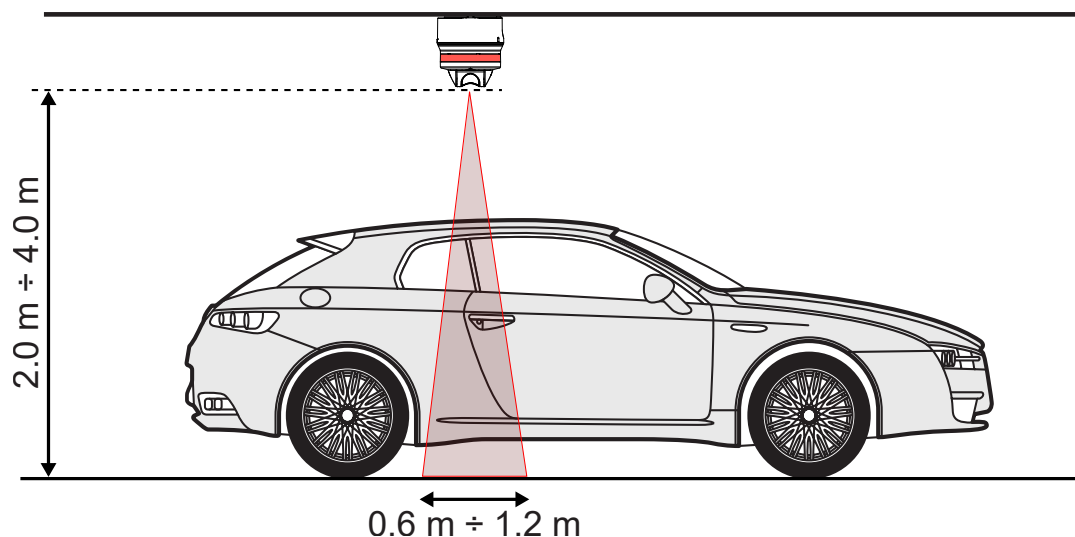

Fig. 2 Hauteur d'installation et distance de détection du capteur

Exemple 6

Si la distance entre l'obstacle et le capteur est inférieure à 20 cm, la base du capteur doit être installée au minimum à 5 cm au-dessous de l'obstacle.



Le capteur est influencé par l'obstacle



Mettre le SBPBASEA au minimum à 5 cm au-dessous de l'obstacle



**Exemple 7**

Dans cet exemple, les obstacles (poutre/conduits) influencent le capteur et ils sont trop proches (< 20 cm).



Le capteur est influencé par les obstacles latéraux



Mettre le SBPBASEA au minimum à 5 cm au-dessous des obstacles

**Exemple 8**

Si un obstacle cache le capteur (qui ne peut pas être retiré), placer le capteur au moins 5 cm au-dessous de l'obstacle, en utilisant le SBPBASEA avec un tuyau.



Le capteur est influencé par l'obstacle



Le capteur est monté à l'extérieur de l'obstacle utilisant le SBPBASEA avec un tuyau



Montage de SBPBASEA avec SBPSUSCNT

Le SBPBASEA, avec le capteur SBPSUSCNT, doit être installé dans la voie de circulation à une hauteur comprise entre 2,0 et 2,5 m.

Pour chaque point de détection, le système permet d'utiliser un ou plusieurs capteurs. Pour éviter les diaphonies et les fausses détections, il convient d'utiliser deux capteurs.

De cette manière, le système est aussi capable de détecter la direction des voitures.

Exemple 9

Veuillez vous référer au tableau 1 pour monter les deux SBPBASEA avec les capteurs à la distance appropriée:

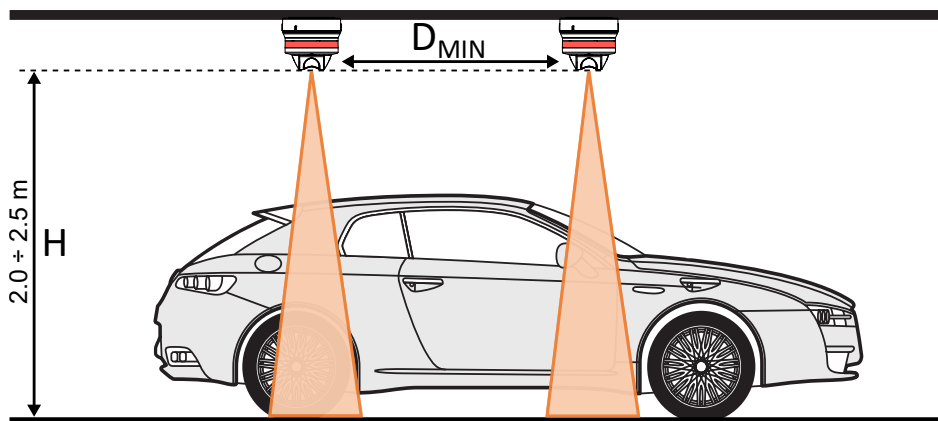

Fig. 3 Hauteur du capteur

Hauteur du capteur (m)	Distance minimale (m)
2,5	0,91
2,4	0,88
2,3	0,84
2,2	0,80
2,1	0,77
2,0	0,73

Tab. 1 Distance minimale entre les capteurs

Exemple 10

Si la voie de circulation est plus large que la norme (2,5 à 3,25 m), veuillez vous référer au tableau 2 pour monter les deux SBPBASEA avec les capteurs à la distance appropriée:

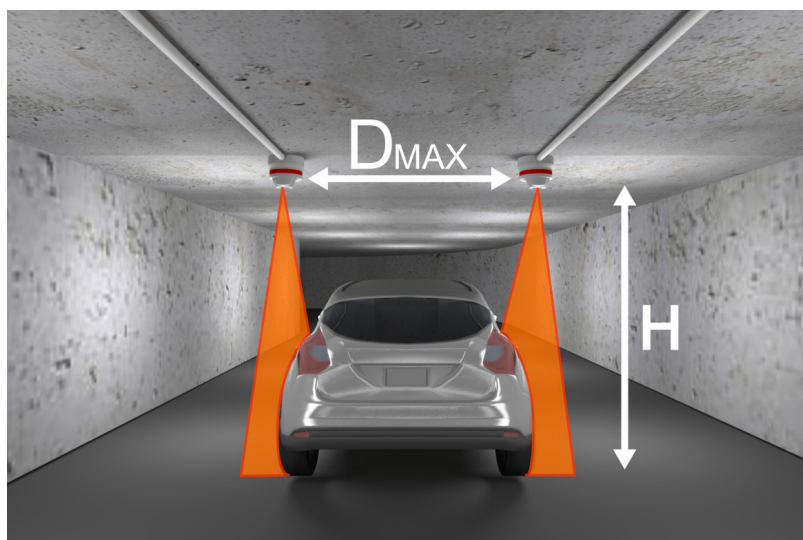

Fig. 4 Hauteur du capteur

Hauteur du capteur (m)	Distance maximale (m)
2,5	2,53
2,4	2,45
2,3	2,38
2,2	2,31
2,1	2,23
2,0	2,16

Tab. 2 Distance maximale entre les capteurs

**Exemple 11**

Dans une voie à sens unique plus grande que la norme (2,5 à 3,25 m), les bases SBPBASEA avec les capteurs SBPSUSCNT doivent être montés au milieu de la voie:



Une des SBPBASEA avec le capteur a été monté trop loin du milieu de la voie

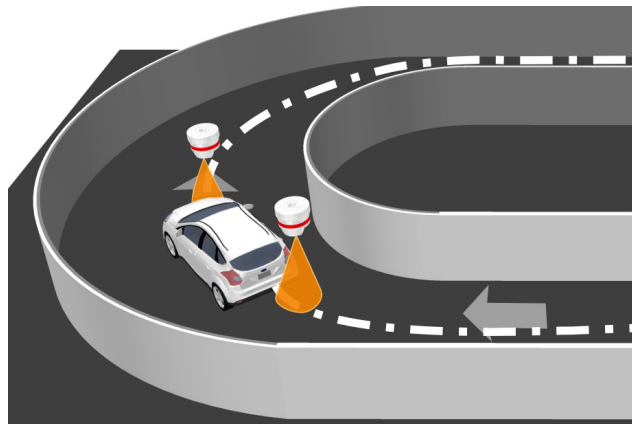

Les bases SBPBASEA sont montés au milieu de la voie de circulation où passe la voiture

**Exemple 12**

Dans une voie à double sens, il faut prévoir une séparation pour éviter le passage des voitures au milieu de la voie et pour permettre le comptage correct des voitures.

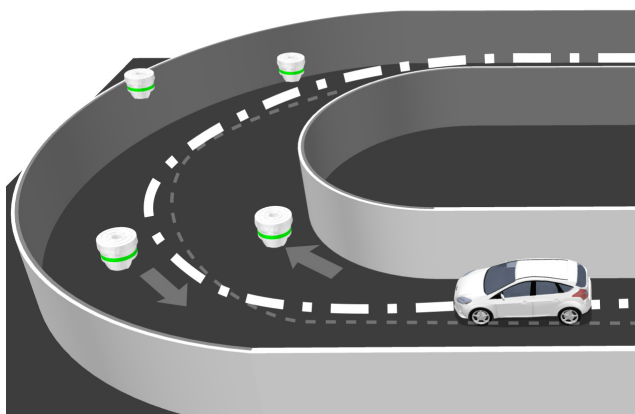

La voiture passe au milieu de la voie sans activer aucun capteur

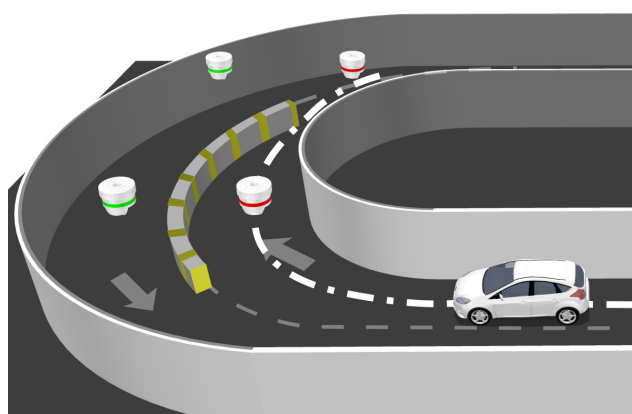

La séparation permet le comptage correct dans les deux voies



**Exemple 13**

Pour éviter que le compteur augmente / diminue erronément à cause des files d'attente, les capteurs SBPSUSCNT doivent être installés au milieu de la rampe entre les étages au lieu du début ou la fin. En cas de files d'attente, à cause de la faible vitesse ou de la conduite d'un pare-choc à l'autre, les capteurs pourraient ne pas être en mesure de distinguer une voiture d'une autre et le comptage pourrait ne pas être effectué correctement.

Remarque: Si les files d'attente sont fréquentes dans les zones où les capteurs SBPSUSCNT sont installés, la solution est une détection emplacement par emplacement en utilisant les capteurs SBPSUSLxx.

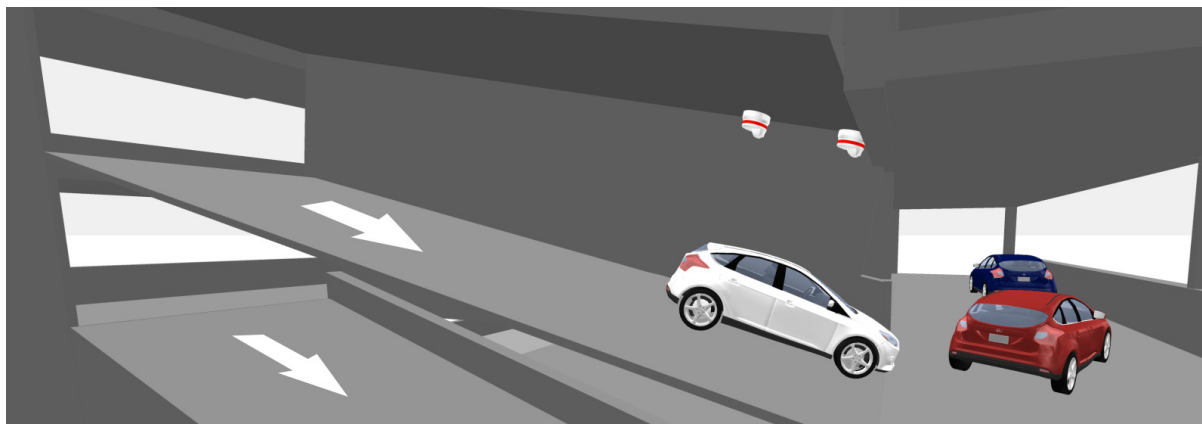

Les bases SBPBASEA avec les capteurs SBPSUSCNT sont installés à la sortie de la rampe

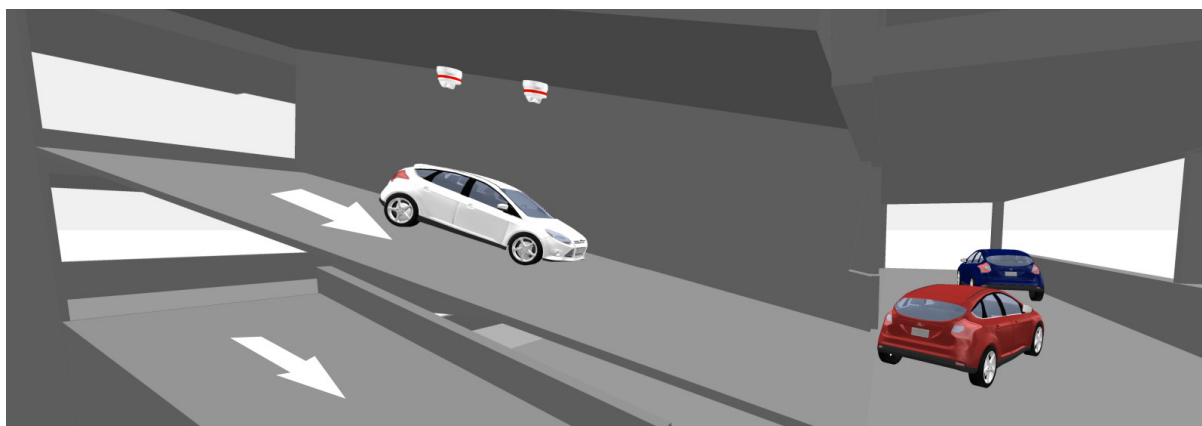

Les capteurs SBPSUSCNT fonctionnent correctement s'ils sont installés au milieu de la rampe



Montage SBPBASEA

Positionner le capteur de manière à aligner le repère vertical et le sommet du triangle de l'embase.
Faire tourner le capteur dans le sens horaire jusqu'à ce que le repère vertical soit positionné à l'extrémité arrière du triangle. À ce stade, le capteur est solidaire de l'embase.
Libérer le capteur en appuyant avec un tournevis dans la fente verticale de l'embase puis, tourner le capteur LED dans le sens anti horaire.

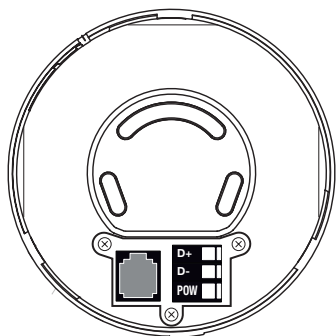

Fig. 5 Embase : montée en plafond

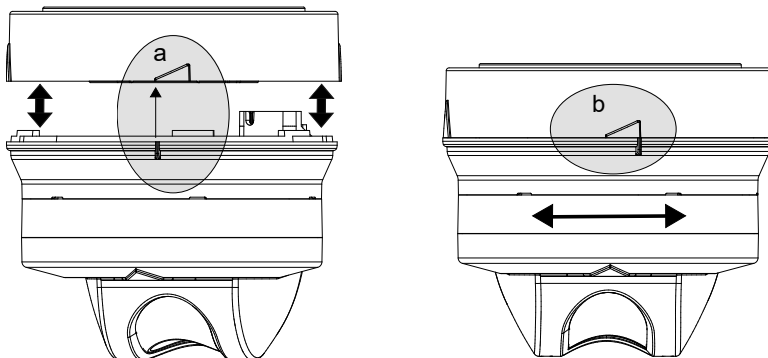

Fig. 6 Fermeture / Ouverture

Lors d'un montage en plafond ou sur rail, et pour un signal fiable et de qualité, installer impérativement le capteur avec un écart maximal de $\pm 5^\circ$ degrés par rapport à la surface du plafond.
Installer le SBPBASEA et le capteur (SBPSUSL45 uniquement) avec un écart horizontal maximal de ± 2 degrés pour obtenir les meilleures performances en termes de fiabilité du signal.
Voir plan suivant.

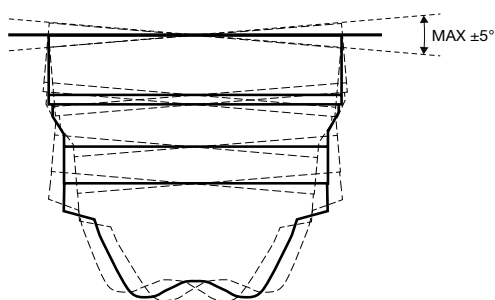

Fig. 7 Écart vertical ± 5 degrés maxi

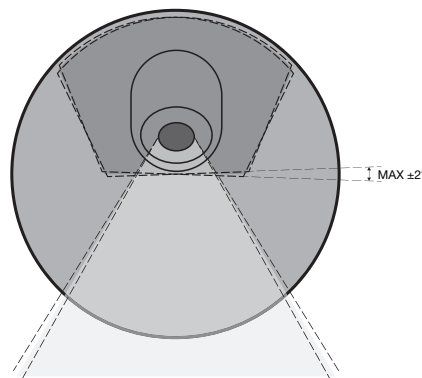

Fig. 8 Écart horizontal ± 2 degrés maxi

Prévoir une longueur de fil supplémentaire pour le capteur afin de permettre une intervention future sur l'ensemble capteur/embase. De même, il convient de veiller au positionnement correct du fil afin d'éviter toute détérioration de l'isolant du câble.



Garantie conventionnelle supplémentaire

Ce produit est fourni avec une garantie de 10 ans. Pour plus d'information, voyez ***Garantie conventionnelle supplémentaire – performances et bon fonctionnement.***



Références

Lectures complémentaires

Informations	Document	Où le trouver
Manuel d'installation du Carpark	CP3 manual	www.productselection.net/MANUALS/FR/cp3_manual.pdf
Manuel d'installation UWP 3.0	Manuel du système	www.productselection.net/MANUALS/FR/system_manual.pdf
Manuel du logiciel UWP 3.0	Manuel de l'outil UWP 3.0	www.productselection.net/MANUALS/FR/uwp3.0_tool.pdf
Guide de dépannage CP3	Guide de dépannage	www.productselection.net/MANUALS/UK/troubleshooting_guide.pdf
Manuel d'emploi	IM_SBPBASEA	www.productselection.net/MANUALS/UK/IM_SBPBASEA.pdf
Garantie conventionnelle Carpark	Garantie conventionnelle supplémentaire – performances et bon fonctionnement	www.gavazziautomation.com

Code de commande



SBPBASEA

Note : La base est fourni sans capteur . Veuillez commander séparément SBPBASEA.

Composants compatibles CARLO GAVAZZI

But	Nom/code composant	Notes
Contrôleur	UWP30RSEXXX	
Générateur du bus	SBP2MCG324	
Capteur côté allée	SBPSUSL45	
Capteur vertical	SBPSUSL	
Compteur	SBPSUSCNT	
Indicateur LED	SBPILED	

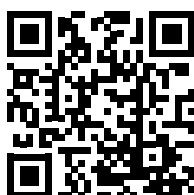

COPYRIGHT ©2020
 Sous réserve de modifications. Télécharger le PDF: www.productselection.net