

Smart Dupline®

Control de motor de CA para persiana/ventana

Modelo SH2ROAC224

CARLO GAVAZZI



- Control de subida/bajada de dos motores de CA de persiana/ventana
- Alimentación CC
- Carga de relé de 5A
- 2 módulos DIN
- Indicación LED para alimentación, bus Dupline®, subida, bajada
- Conexión a otros módulos para cuadro a través de bus local

Descripción del producto

Es un módulo de salida de relé para controlar motores de CA de persiana/ventana. Está diseñado para su conexión y control a través de los controladores de sistemas smart-house. El motor de persiana/ventana se controla a través de dos relés en serie: uno de ellos

sirve para la activación/desactivación del motor y el otro sirve para controlar la dirección de subida/bajada. Estos dos relés se controlan de tal manera que se respeta la temporización del motor antes de invertir la dirección del motor.

Código de pedido SH2ROAC224

smart-house _____
 Caja DIN _____
 2 módulos _____
 Función de persiana/ventana _____
 Motor de CA _____
 Número de salidas _____
 Alimentación _____

Selección del modelo

Caja	Montaje	Carga relé	Salidas relé	Alimentación: de 15 a 30 VCC
2 módulos DIN	Carril DIN	5A	2 relés SPST + 2 SPDT	SH2ROAC224

Especificaciones de salida

Salida relé	2 relés SPST (R1, R2) + 2 relés SPDT (R3-R4)
Carga resistiva	AC1 5 A/240 VCA (1.200 VA)
Carga inductiva	AC15 2,5 A/230 VCA
Vida mecánica	≥ 10 x 10 ⁶ operaciones
Vida eléctrica	≥ 1 x 10 ⁵ operaciones, CA 1
Frecuencia operativa	≤ 360 operaciones/h
Cableado	1↑ ↓1 salida para motor 1, 2↑ ↓2 salida para motor 2,

Especificaciones de entrada

Teclado	Para la activación/desactivación local
---------	--

Especificaciones de alimentación

Alimentación	Cat. de sobretensión II (IEC 60664-1, par. 4.3.3,2)
Tensión nominal de funcionamiento	de 15 a 24 V CC ± 20%
Rango de tensión de funcionamiento	de 15 a 30 V CC (ondulación incluida)
Potencia nominal de funcionamiento	3 W
Protección contra inversión de polaridad	Sí
Conexión	2xA1 (+) y 2xA2 (-) (2 pares de terminales conectados internamente) Máx. 3 A
Retardo a la conexión	Típico de 4 s
Retardo a la desconexión	≤ 1 s

Especificaciones de Dupline®

Tensión	8,2 V
Tensión máxima Dupline®	10 V
Tensión mínima Dupline®	5,5 V
Intensidad máxima Dupline®	1,1 mA

El bus Dupline® está en el bus interno; los módulos se pueden conectar entre sí sin necesidad de cablear el bus Dupline®. Véase el diagrama de conexión.

Especificaciones generales

Categoría de la instalación	Cat. II	Conexión	12 tipo roscado
Rigidez dieléctrica	500 V (1,2/50 µs) (IEC60664-1, TAB. F. 1)	Terminal	Sección del cable máx. 1,5 mm ²
Alimentación a Dupline®	4 KV CA durante 1 min.	Sección del cable	Par de apriete 0,4 Nm / 0,8 Nm
Dupline® a salida	6 KV pulso 1,2/50 µs (IEC60664-1, TAB. A. 1)	Caja	
Alimentación a salida		Dimensiones	2 módulos DIN
Asignación de direcciones	la asignación de direcciones es automática: el controlador reconoce el módulo a través del SIN (número de identificación específico) que debe introducirse en la herramienta de configuración SH.	Material	Noryl
Estado seguro en caso de fallo	En caso de interrupción de la conexión smart-house, el motor se detendrá y será posible controlarlo de forma local utilizando el pulsador	Peso	150 g
Entorno		Homologaciones	cRUUs de conformidad con UL60950
Grado de protección	IP 50	Notas UL:	Temperatura ambiente máx.: 40°C
Frontal	IP 20		Es necesario añadir un dispositivo de desconexión de acceso directo en la instalación
Terminal roscado	2 (IEC 60664-1, par. 4.6.2)	Marca CE	Sí
Grado de contaminación		EMC	
Temperatura de funcionamiento	de -20° a +50°C	Inmunidad	EN 61000-6-2
Temperatura de almacenamiento	de -50° a +85°C	- Descarga electrostática	EN 61000-4-2
Humedad (sin condensación)	de 20 a 80% HR	- Radiofrecuencia radiada	EN 61000-4-3
Indicación LED		- Inmunidad a ráfagas	EN 61000-4-4
LED alimentación	1 verde	- Sobretensión	EN 61000-4-5
LED Dupline®	1 amarillo	- Radiofrecuencia por conducción	EN 61000-4-6
Estado del motor	4 rojos	- Campos magnéticos a frecuencia industrial	EN 61000-4-8
		- Caídas, variaciones, interrupciones de tensión	EN 61000-4-11
		Emisiones	EN 61000-6-3
		- Emisiones radiadas y por conducción	CISPR 22 (EN55022), cl. B
		- Emisiones por conducción	CISPR 16-2-1 (EN55016-2-1)
		- Emisiones radiadas	CISPR 16-2-3 (EN55016-2-3)

Modo de funcionamiento

Pulsador

El pulsador sirve para activar/desactivar la salida, sin necesidad de conectar el bus para realizar pruebas. La orden desde el pulsador solo se detectará si se mantiene pulsado durante más de 1 segundo; las dos salidas se activarán durante todo el intervalo de tiempo en que se mantenga pulsado el pulsador. Una vez se haya soltado el pulsador, se

desactivarán las salidas. Cada vez que se pulse el pulsador, la dirección de los motores cambiará, siempre respetando el intervalo de retardo de inversión.

El módulo de persiana/ventana se controla a través del controlador SH2WEB24 para el movimiento de las persianas, ventanas, estores o cortinas. Recibe la orden de subida o de bajada des-

de del SH2WEB24 y, a continuación, activa la salida correspondiente. Las dos salidas se controlan individualmente y se pueden gestionar con distintas funciones de la persiana.

La salida de subida/bajada permanece activa durante un tiempo conocido como "tiempo de ejecución" o hasta recibir otra orden de subida/bajada. Antes de invertir el movimiento, la

salida se mantendrá desactivada durante un tiempo conocido como "retardo de inversión". El SH2WEB24 envía los intervalos de retardo de inversión al SH2ROAC224 y pueden ser distintos para cada salida. El tiempo de ejecución se controla a través del controlador.

Si está activada la función de inclinación, el SH2ROAC224 se activará

Modo de funcionamiento (cont.)

para gestionar la orden de inclinación recibida del SH2WEB24. La orden de inclinación puede ser de dos tipos: inclinación hacia arriba e inclinación hacia abajo. Una vez recibida esta orden,

el SH2ROAC224 activará la salida de subida o de bajada para el intervalo de inclinación, siempre respetando el intervalo de retardo de inversión.

Codificación/Direccionamiento

No se requiere de direccionamiento, ya que el módulo está equipado con un número de identificación específico (SIN). El usuario solo tie-

ne que introducir el número SIN en la herramienta de configuración a la hora de crear la configuración del sistema.

Canales utilizados: 2 canales de salida.

Indicación LED

LED rojos: 4 LED de motor.

LED 1↓(rojo)

Motor 1 bajada: Activado si la orden de motor 1 de bajada está activa.

LED 1↑(rojo)

Motor 1 subida: Activado si la orden de motor 1 de subida está activa.

LED 2↓(rojo)

Motor 2 bajada: Activado si

la orden de motor 2 de bajada está activa.

LED 2↑(rojo)

Motor 2 subida: Activado si la orden de motor 2 de subida está activa.

El LED ROJO parpadea durante el intervalo de inversión.

Localmente, el intervalo de inversión es de 5 s.

LED verde: Estado de alimentación.

Activado: Alimentación conectada

Desactivado: Alimentación desconectada

LED amarillo: si el bus Dupline® funciona correctamente, está activado siempre.

En caso de fallo en el Bus, parpadeará.

Estará desactivado si el Bus está desactivado o no está conectado.

Diagramas de conexión

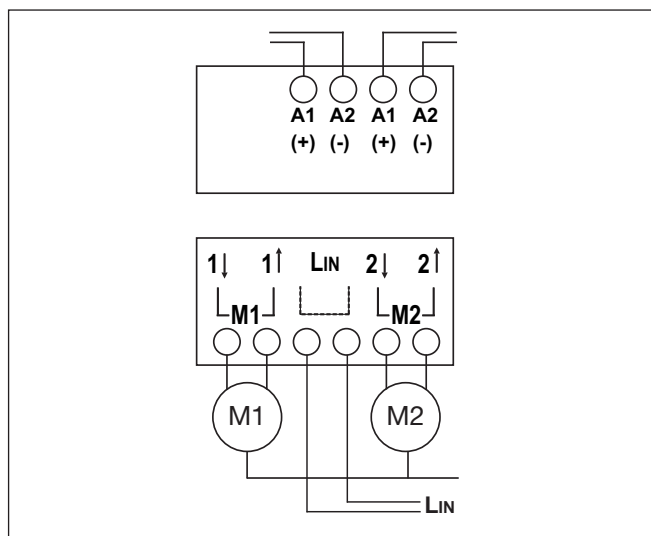

Dimensiones

