

Carpark-Indikator



Vorteile

- **Einfache und schnelle** Installation
- Automatischer **Temperaturausgleich**
- Deutlich sichtbare LED-Anzeige mit einem **Sichtwinkel von 360°**
- Auswahl aus **acht verschiedenen LED-Farben** zur Anzeige von „frei“, „besetzt“, „reserviert“, „für Behinderte“ usw.
- **Unkomplizierte Inbetriebnahme:** Programmierung und Test mithilfe eines zentralen PC-basierten Konfigurationstools

Beschreibung

Der SBPILED-Indikator ist Bestandteil des Carpark-Systems, das eine Vielzahl von Sensoren, Controllern und Displays umfasst.

Die LED-Indikator muss außerhalb des Stellplätze in der Fahrspur montiert werden.

Sie wird zusammen mit dem SBPSUSL-Sensor verwendet, wenn die Sensor-LEDs nicht von der Fahrspur sichtbar sind.

Die LED-Farben zur Anzeige des Belegungszustands sind frei konfigurierbar und können mithilfe der UWP 3.0 Tool-Software im laufenden Betrieb geändert werden. Üblicherweise wird Grün für „frei“, Rot für „besetzt“, Blau für „Behindertenstellplatz“ und Gelb für „reserviert“ verwendet.

Alle Sensoren müssen mit dem Dupline®-3-Leiter-Bus verbunden werden.

Der Bus stellt die Stromversorgung zur Verfügung und ermöglicht den Sensoren die Übertragung des Belegungszustands der Stellplätze an den Carpark-Controller UWP3.0/SBP2CPY24, welcher die Anzahl der freien Stellplätze in einem Bereich überwacht und das Ergebnis auf angeschlossenen Displays visuell darstellt.

Anwendungen

Parkleitsysteme

Hauptfunktionen

- Angabe von Präsenz von Autos in Parkhäusern mit farbiger LED

Aufbau

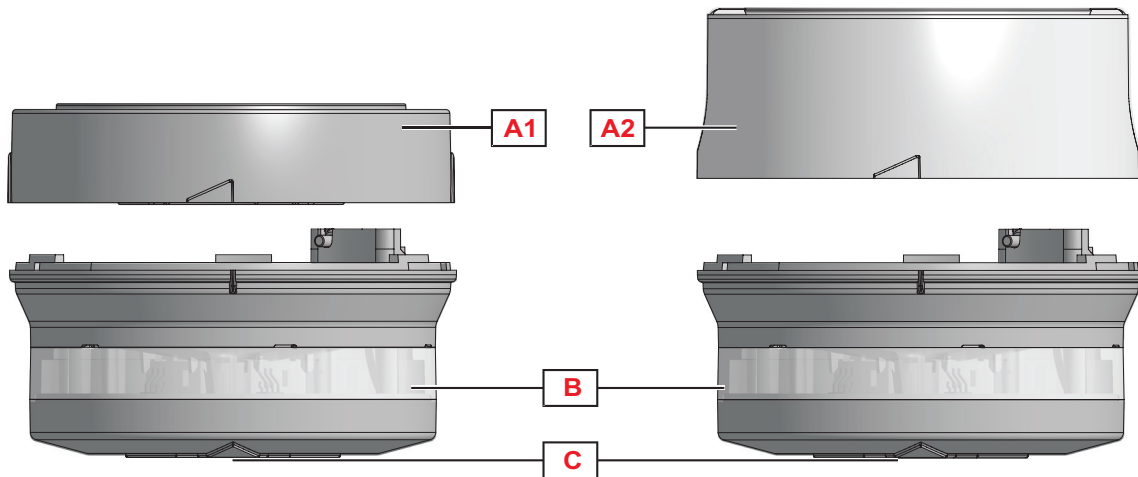

Element	Komponente	Funktion	
A1 / A2	Carpark Sockelhalter. Die verfügbaren Version sind:		
	Element	Code	Funktion
	A1	SBPBASEA	Kleiner Basis für Kabelrinne und Rohrmontage
	A2	SBPBASEB	Hohe Basis für die Deckenmontage
	HINWEIS: Der Indikator wird ohne Sockel geliefert. Bitte bestellen Sie SBPBASEA oder SBPBASEB separat		
B	Hochhelle RGB-LEDs mit 360° Sichtwinkel	<ul style="list-style-type: none"> • Diese ist für die Montage des SBPILED-Indikator vorgesehen; • Darin enthalten sind die Verdrahtungsklemmen und der Chip mit SIN-Code; Der SBPILED kann mit einem RJ12-Stecker an die Basis angeschlossen werden	
C	Lokale Adressierungstaste	Damit kann die Indikatoradressierung durch lokales Drücken durchgeführt werden	

Merkmale

Allgemeines

Einfassung	ABS	
LED-Schutz	Transparentes Polycarbonat	
Gehäusefarbe	hellgrau	
Abmessungen	Grundhalterung A + Indikator	75,5 x 116 mm
	Grundhalterung B + Indikator	94 x 116 mm
Gewicht	Grundhalterung A + Indikator	175 g
	Grundhalterung B + Indikator	200 g
RJ12-Stecker	Buchse: in Grundhalterung Stecker: mit Kabel im Indikator	Interne Kommunikation zwischen Indikator und Grundhalterung

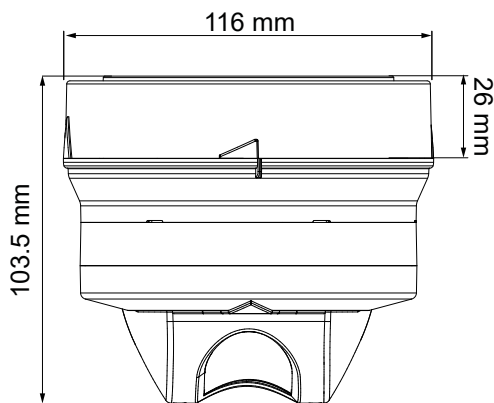

Fig. 1 Schienenmontage - base A + Indikator

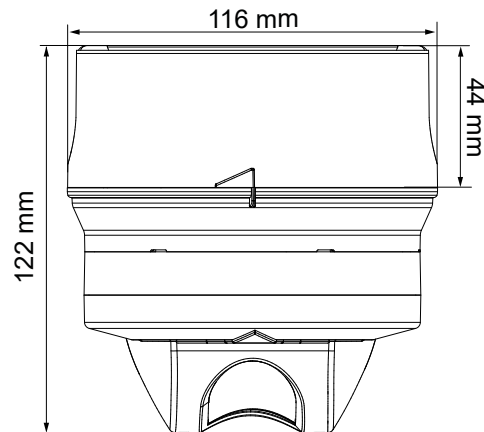



Fig. 2 Deckenmontage - base B + Indikator

Klima

Betriebstemperatur	-40 bis 70°C
Lagertemperatur	-40 bis 80°C
Schutzart	IP34 Die Schaltplatine ist so behandelt, dass sie gegen Dämpfe und Feinstaub geschützt ist. Der Indikator ist gegen Tropfwasser von der Decke geschützt.
Stoßfestigkeitsgrad	IK07
Luftfeuchtigkeit	5-98% Relative Luftfeuchtigkeit
Verschmutzungsgrad	3 (IEC60664)

Kompatibilität und Konformität

CE-Kennzeichnung	
Zulassungen	

Stromversorgung

Stromversorgung	Versorgung durch Dupline®-Bus über den RJ12-Stecker POW 20-28 Vdc
Stromaufnahme	1 mA auf dem Dupline®-Bus; 27 mA auf POW

Kommunikation

Protokoll	Smart-Dupline®
-----------	----------------

Anschlussschaltpläne

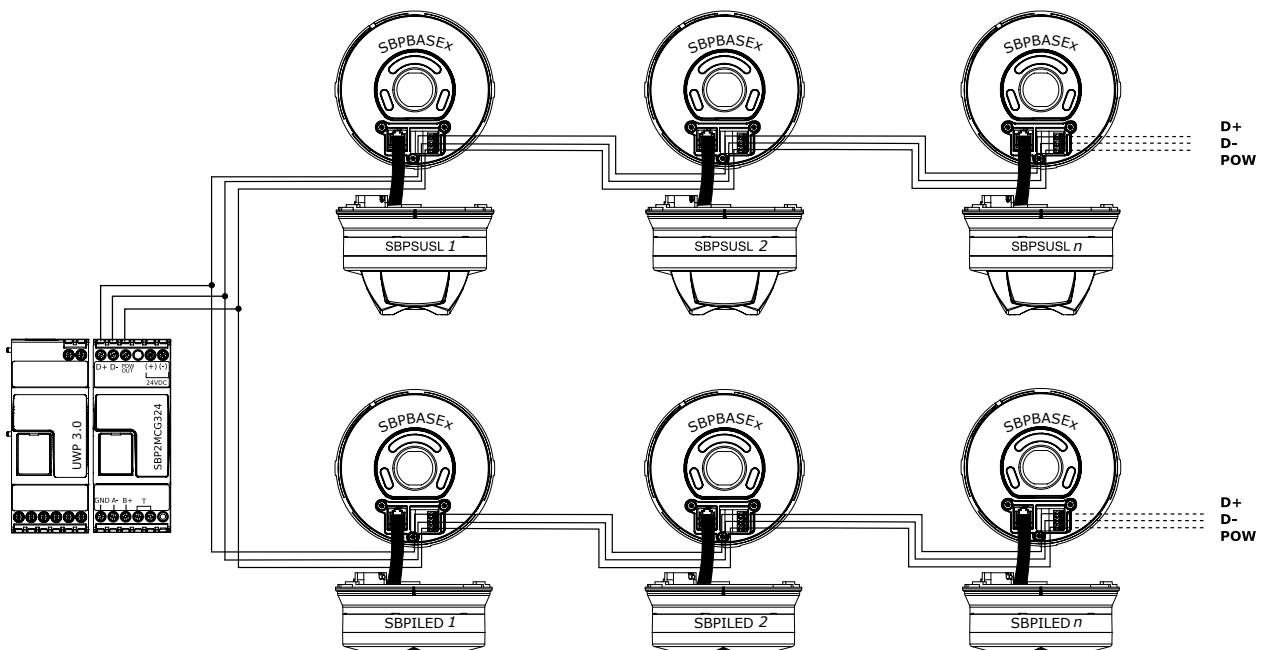

Funktionsweise

Montage

Die LED-Indikator muss außerhalb des Stellplätze in der Fahrspur montiert werden.

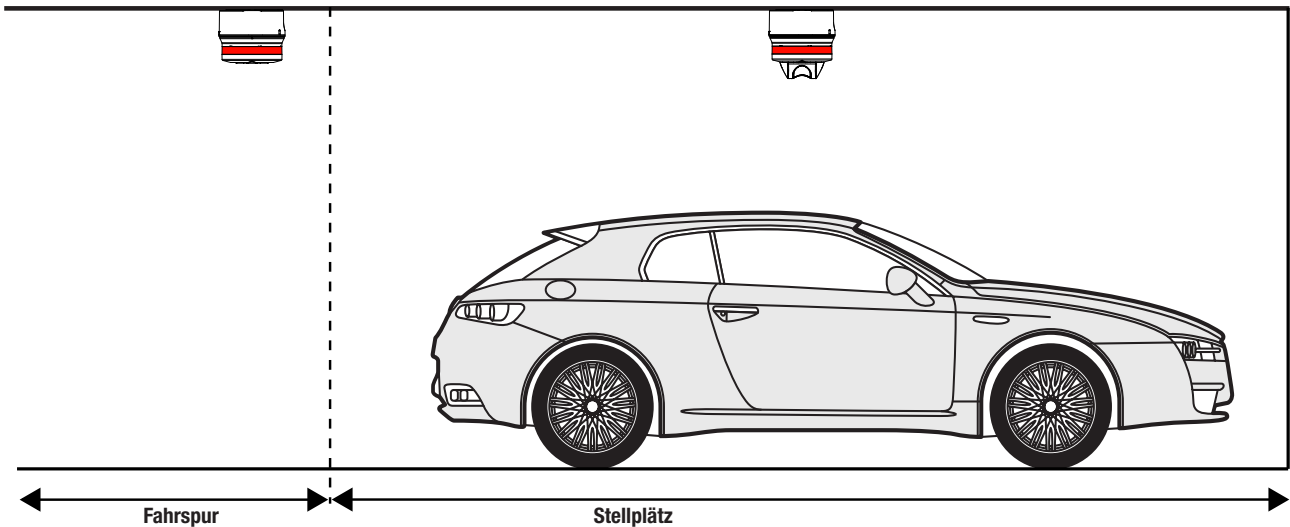

Fig. 3 Sensor- und Indikatorpositionierung

Ein SBPILED für jeden SBPSUSL-Sensor

Wenn die LEDs für die Fahrer von der Fahrspur aus nicht sichtbar sind, kann eine SBPILED-Indikator außerhalb des Stellplätze entsprechend dem Sensor installiert werden, um ihren Status zu replizieren.



Fig. 4 Ein SBPILED für jeden SBPSUSL-Sensor

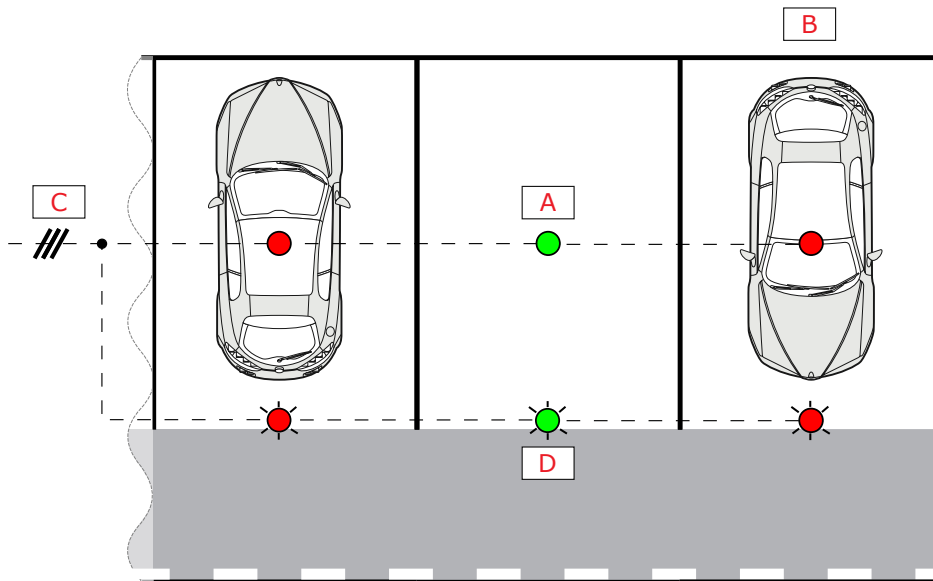

A	SBPSUSL (sensor)	C	Dupline®-bus
B	Stellplätze	D	SBPILED (programmierbare LED-Indikator)

Ein SBPILED für viele SBPSUSL-Sensoren

Eine SBPILED-Indikator kann vielen Sensoren zugeordnet werden: Wenn alle Stellplätze belegt sind, ist die SBPILED-Indikator rot. Wenn mindestens eine der Stellplatz frei ist, leuchtet die LED-Indikator grün.



Fig. 5 Ein SBPILED-Indikator ist mit drei SBPSUSL-Sensoren verbunden

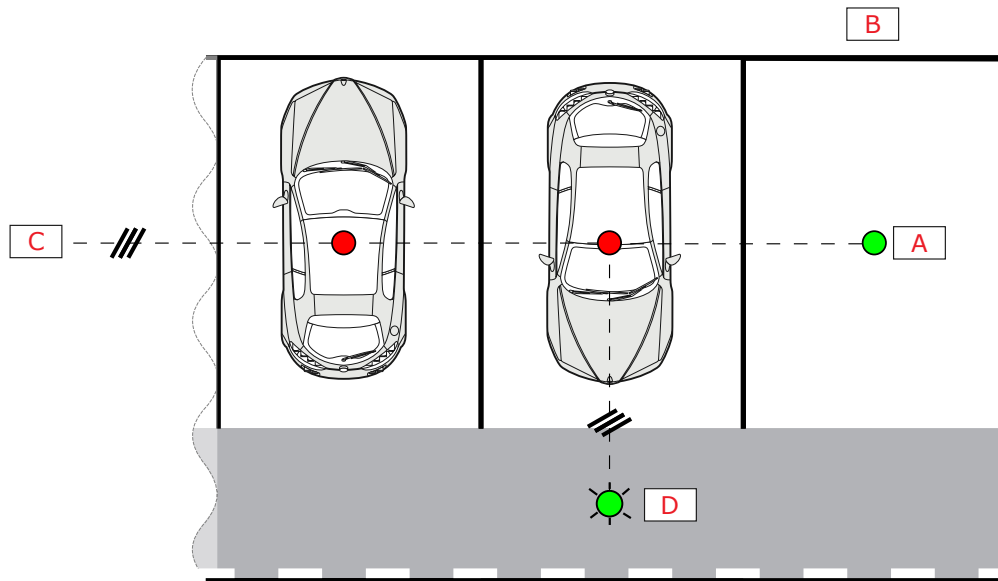

A	SBPSUSL (sensor)	C	Dupline®-bus
B	Stellplätze	D	SBPILED (programmierbare LED-Anzeige)

SBPBASEx mounting

Der Indikator muss entweder in der Grundhalterung A (Kabeltrasse oder -rohr) oder in der Grundhalterung B (Deckenmontage) montiert werden.

Platzieren Sie den Indikator so, dass sich die vertikale Markierung an der Spitze des Dreiecks auf der Grundhalterung befindet.

Drehen Sie den Indikator im Uhrzeigersinn, bis sich die vertikale Markierung am hinteren Ende des Dreiecks befindet. Der Indikator ist nun fest mit der Grundhalterung verbunden.

Lösen Sie den Indikator, indem Sie einen Schraubendreher in den vertikalen Schlitz in der Grundhalterung drücken und dann den Indikator entgegen dem Uhrzeigersinn drehen.

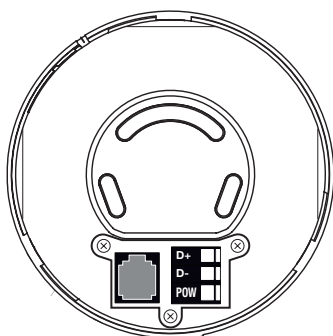

Fig. 6 Unterteil: an Decke montiert

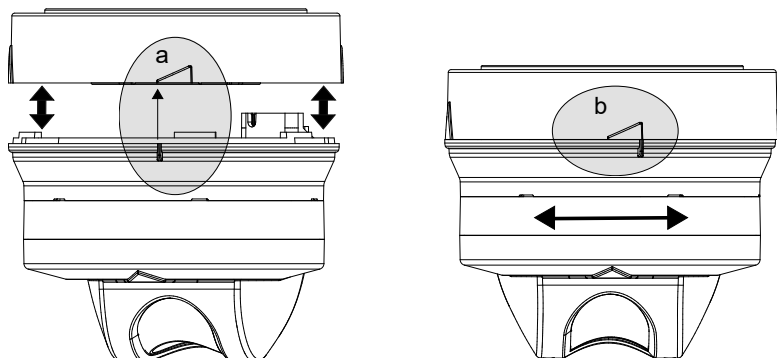

Fig. 7 Öffnen / Schließen

Konfiguration

Nachdem der Indikator und die Grundhalterung montiert und mit dem Dupline®-3-Leiter-Netzwerk zur Stromversorgung und Kommunikation verbunden wurden, können sie konfiguriert werden.

Die UWP 3.0-Konfigurations-Software scannt das Netzwerk automatisch und erkennt sämtliche Indikatoren, Sensoren und sonstigen angeschlossenen Geräte.

Nachdem dieser Schritt erfolgt ist, weist der Anwender den Indikatoren und Sensoren Adressen zu, indem er einfach von Sensor zu Sensor läuft und die Konfigurationstaste auf der Unterseite drückt.

Mittels der Konfigurationssoftware, können die SBPILED-Indikatoren mit einem oder mehreren SBPSUSL-Sensoren konfiguriert und zugeordnet werden.

Weitere Informationen zur Konfiguration finden Sie im UWP 3.0 Carpark-Software.

Status und Kalibrierung des Sensors

Status	Zustand	LED-Status	Hinweis
Normal	Parkplatz ist belegt	Farbe für besetzt	Standardmäßig ist Rot konfiguriert
	Parkplatz ist frei	Farbe für frei	Standardmäßig ist Grün konfiguriert
Adressierungsverfahren*	Behindertenzeichen	Rot/Grün, entsprechend der Programmierung	Modul hat keine Adresse
	Aktiviert	Gelbes Blinken, normal	Das Modul wartet auf den Empfang einer neuen Adresse
	Akzeptiert	Grünes Blinken, schnell (3 Sek.)	Das Modul hat die neue Adresse erhalten
	Zugewiesen	Grünes Blinken, normal	Modul hat bereits eine Adresse
Einschaltvorgang		Weiß Blinken (3 s.)	Wenn die Anzeige nicht weiß leuchtet, sind die LEDs beschädigt.

* Die Vorgehensweise bei der Adressierung ist im Konfigurationshandbuch beschrieben.

Alle LED-Status können per Software programmiert werden



Referenzen

Weitere Dokumente

Informationen	Dokument	Wo zu finden
Carpark Installationshandbuch	CP3 manual	http://www.productselection.net/MANUALS/DE/cp3_manual.pdf
UWP 3.0 Installationshandbuch	Systemshandbuch	www.productselection.net/MANUALS/DE/system_manual.pdf
UWP 3.0 Softwarehandbuch	UWP 3.0-Tool Benutzerhandbuch	www.productselection.net/MANUALS/DE/uwp3.0_tool.pdf
CP3 Anleitung zur Fehlerbehebung	Anleitung zur Fehlerbehebung	www.productselection.net/MANUALS/UK/troubleshooting_guide.pdf
Betriebsanleitung	IM_SBPILED	www.productselection.net/MANUALS/UK/IM_SBPILED.pdf

Bestellcode



SBPILED

Hinweis: Der Sensor wird ohne Sockel geliefert. Bitte bestellen Sie SBPBASEA oder SBPBASEB separat.

Mit CARLO GAVAZZI kompatible Komponenten

Zweck	Name/Code der Komponente	Hinweise
Controller	UWP30RSEXXX	
Bus Generator	SBP2MCG324	



COPYRIGHT ©2021

Der Inhalt kann geändert werden. PDF-Download: www.productselection.net