

SBPBASEA

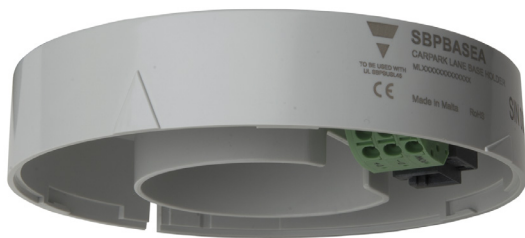

Carpark-Sensor



Vorteile

- **Plug & Play**-Installation
- **Ein Grundhalter** für die SBPSUSxxx-Sensoren und die SBPILED-Anzeige
- **Integrierter Adresschip** mit dem SIN-Code und dem abnehmbaren Steckverbinder für Dupline-3-Leiter

Beschreibung

Der SBPBASEA ist Bestandteil des Carpark-Systems.

Dabei handelt es sich um eine Grundhalterung für die Sensoren SBPSUSLx und die Anzeige SBPILED.

Die Grundhalterung enthält die Anschlussklemmen, den Chip mit dem SIN-Code und einen RJ12-Anschluss für den Sensor bzw. die Anzeige.

Der SBPBASEA ist zur Montage an Kabeltrassen und Kabelrohren/Rohrleitungen vorgesehen, bei denen die Kabel von oben in die Grundhalterung geführt werden.

Anwendungen

Parkleitsysteme

Hauptfunktionen

- Grundhalterung für Carpark-Sensoren und -Anzeigen.

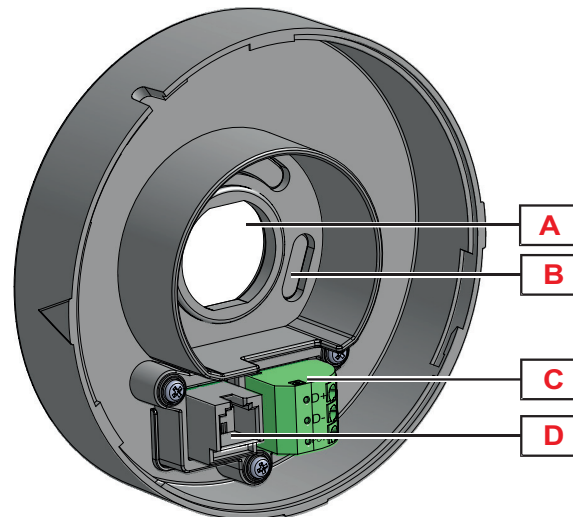
Aufbau

Element	Komponente	Funktion
A		Die Drähte gelangen von oben in den Sockelhalter
B	Vorgestanzte Schraubenlöcher	Der Grundhalter kann mittels selbstmontierter Blechschrauben mit den vorgestanzten Schraubenlöchern
C	2 x 3 PIN-Stecker	Verdrahtungsklemmen (POW, D +, D-) für Stromversorgung und Kommunikation (Smart Dupline®)
D	RJ12-Stecker-Buchse	Es wird verwendet, um den Sensor (SBPSUxx) oder die Anzeige (SBPILED) an den Basis anzuschließen



Merkmale

Allgemeines

Einfassung	ABS
Gehäusefarbe	Hellgrau
Abmessungen	26 x 116 mm
Gewicht	25 g

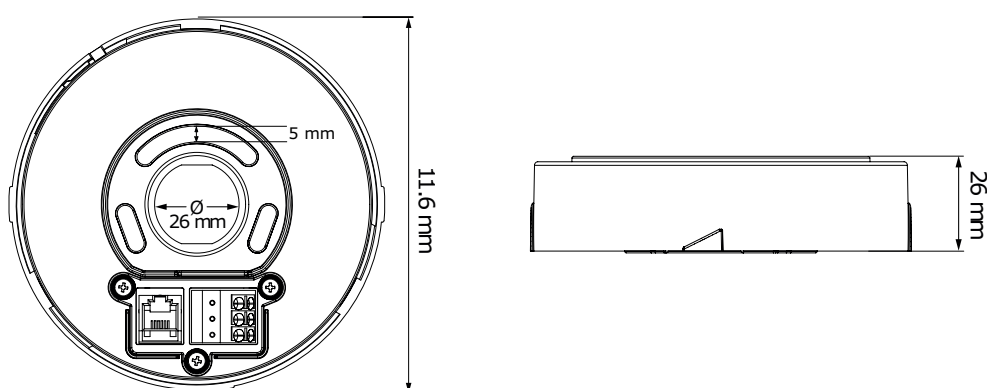

Klima

Betriebstemperatur	-40 bis 70°C
Lagertemperatur	-40 bis 80°C
Luftfeuchtigkeit	5-98% Relative Luftfeuchtigkeit
Verschmutzungsgrad	3 (IEC60664)

Kompatibilität und Konformität

CE-Kennzeichnung	CE
Zulassungen	c(UL)us

Stromversorgung

Stromversorgung	Versorgung durch Dupline®-Bus über den RJ12-Stecker
-----------------	---

Kommunikation

Protokoll	Smart-Dupline®
-----------	----------------

Anschlussschaltpläne

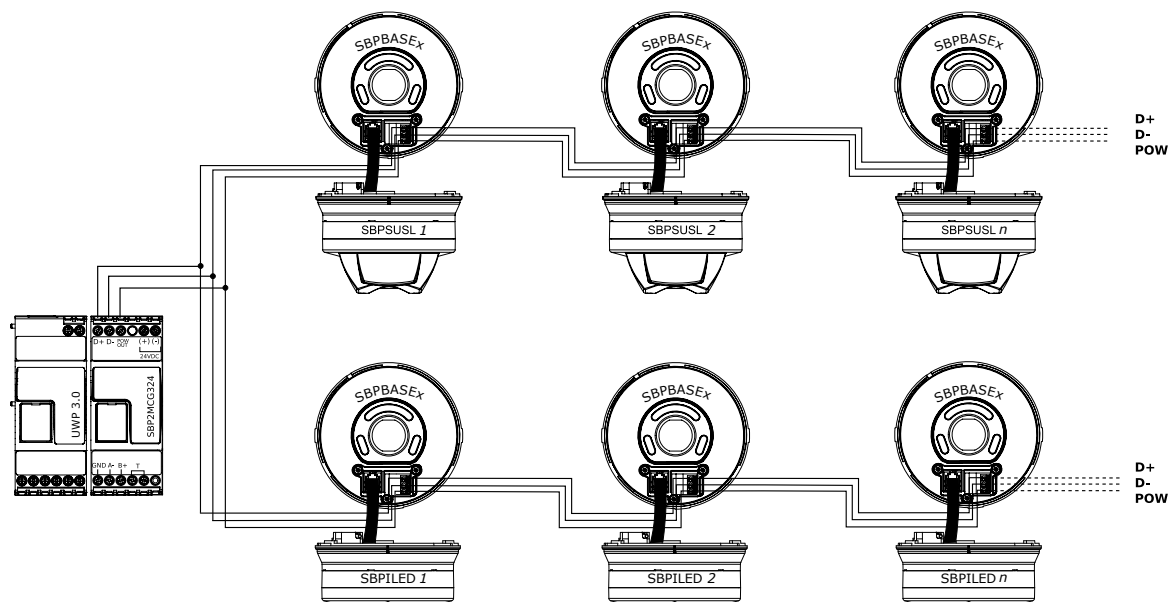

Funktionsweise

Die folgenden Montagevorschläge sind die Standardmontagevorschläge; für alle anderen als die unten aufgeführten Anwendungen wenden Sie sich bitte an unseren technischen Kundendienst, bevor Sie SBPSUSxxx, SBPILED und SBPBASEA installieren.

Montage des SBPBASEA zusammen mit dem SBPSUSL45

Des SBPBASEA zusammen mit dem SBPSUSL45-Sensor sollte in einer Höhe zwischen 2,2 und 2,4 m platziert werden. Die Erkennungsweite beträgt 1,5 m.

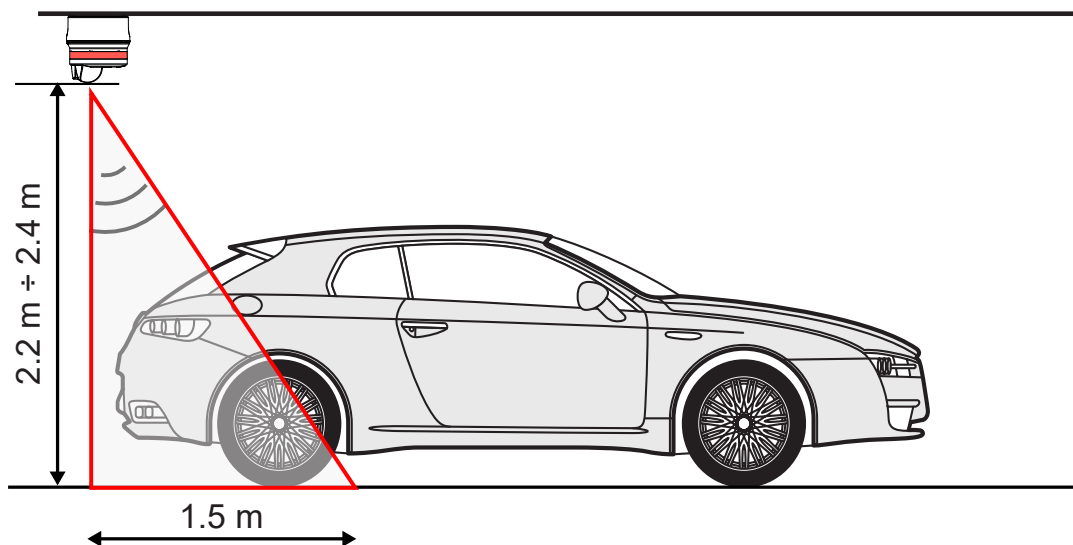
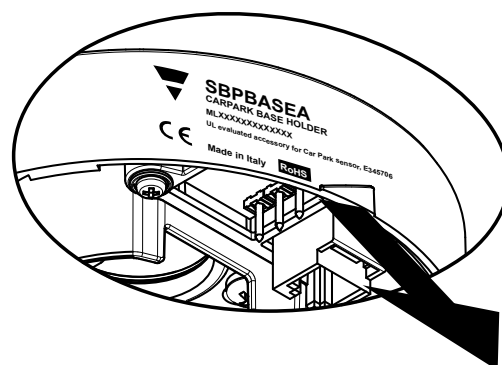

Fig. 1 Sensorhöhe und -abstand

Der SIN-Code und die Anschlüsse müssen zum Parkplatz zeigen (siehe Bild unten):



Parkplatz

Beispiel 1

In diesem Beispiel hätte des SBPBASEA zusammen mit dem SBPSUSL45-Sensor näher am Parkplatz installiert werden können:



Der SBPBASEA ist falsch an der linken Seite der Kabelrinne montiert



Positionieren Sie den SBPBASEA auf der rechten Seite der Kabelrinne



Beispiel 2

In diesem Beispiel ist die LED-Leuchte zu nahe am Sensor und falsch vor dem Sensor montiert, was die Sicht behindert.

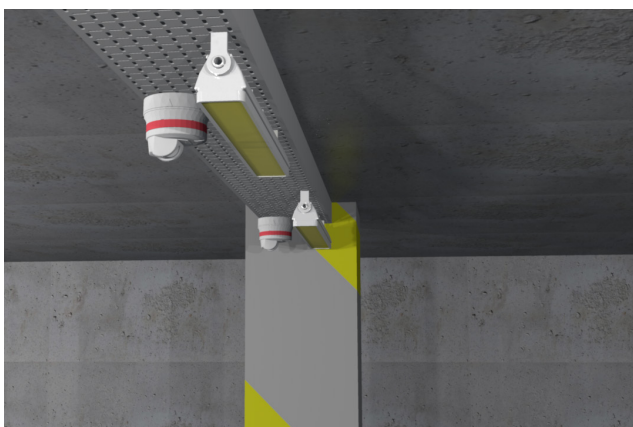

Die LED-Leuchte ist falsch vor dem Sensor montiert



Setzen Sie des SBPBASEA zusammen mit dem SBPSUSL45-Sensor vor die LED-Leuchte



Beispiel 3

Wenn der Abstand zwischen dem Hindernis und dem Sensor weniger als 2,5 m beträgt, muss der Sockel des Sensors mindestens 5 cm unter dem Hindernis installiert werden.

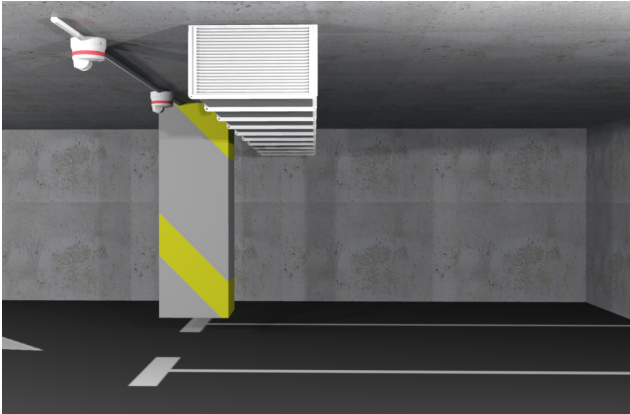

Der Sensor wird durch das Hindernis blockiert

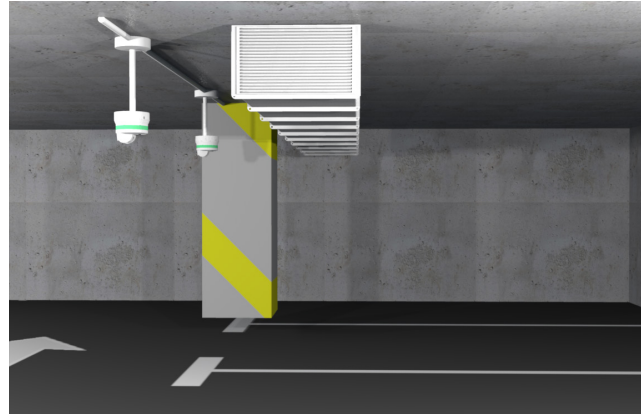

Positionieren Sie den SBPBASEA mindestens 5 cm unter dem Hindernis

**Beispiel 4**

In diesem Beispiel ist das Hindernis (Träger) niedriger als der Sensor und sie sind zu nahe aneinander (< 2.5 m).

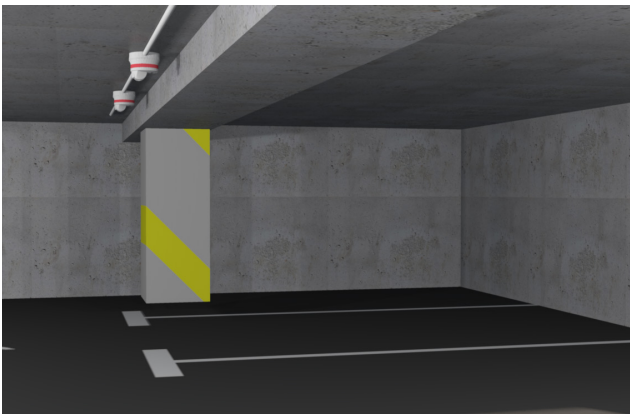

Der Sensor wird durch das Hindernis blockiert

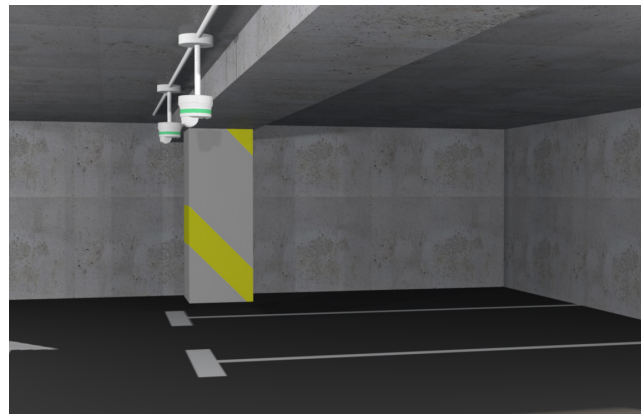

Positionieren Sie den SBPBASEA mindestens 5 cm unter dem Hindernis



Beispiel 5

In diesem Beispiel befindet sich das Hindernis an der Seite des Sensors und der Abstand zwischen ihnen beträgt weniger als 1 m. Außerdem beträgt die Dicke des Hindernisses mehr als 30 cm. Der SBPBASEA für die Rohrmontage muss so installiert werden, dass der Sensor mindestens 5 cm unterhalb der Hindernisse montiert wird.

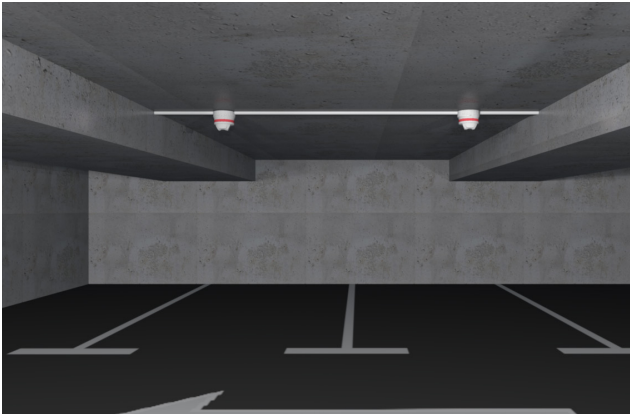

Das Hindernis ist zu nah an den Sensoren

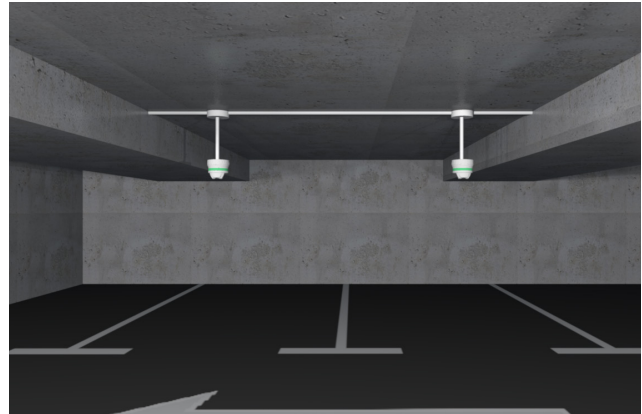

Positionieren Sie den SBPBASEA mindestens 5 cm unter dem Hindernis



Montage des SBPBASEA zusammen mit dem SBPSUSL

Der Sensor muss mittig über dem Stellplatz montiert werden, und das sollte in einer Höhe zwischen 2,0 und 4,0 m platziert werden.

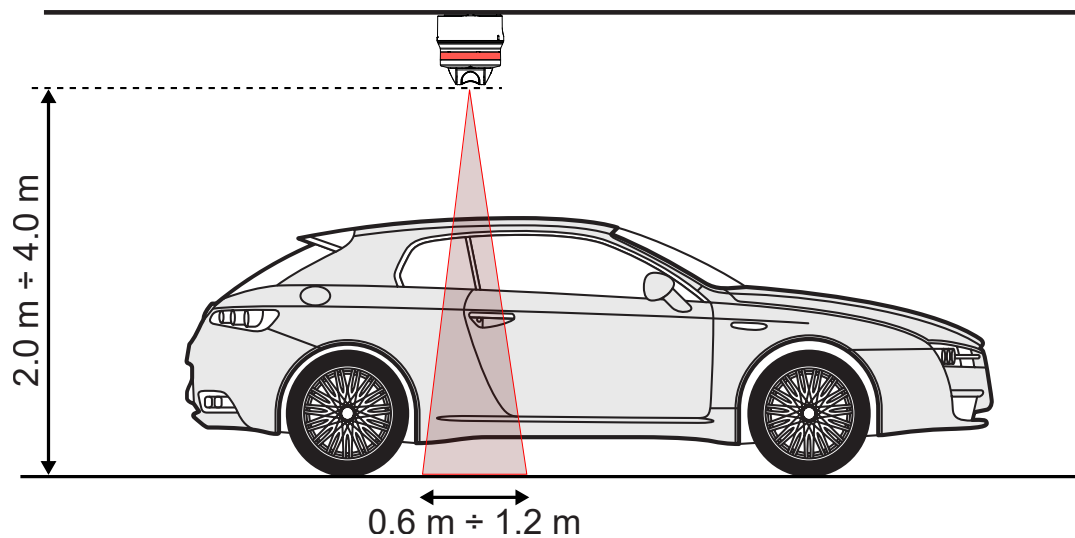

Fig. 2 Sensorhöhe und -abstand

Beispiel 6

Wenn der Abstand zwischen dem Hindernis und dem Sensor weniger als 2,5 m beträgt, muss der Sockel des Sensors mindestens 5 cm unter dem Hindernis installiert werden.



Der Sensor wird durch das Hindernis blockiert



Positionieren Sie den SBPBASEA mindestens 5 cm unter dem



**Beispiel 7**

In diesem Beispiel sind die Hindernisse (Träger und Kabelrinne) blockiert den Sensor und sie sind zu nahe (<20 cm).



Der Sensor wird durch das Seitliche Hindernisse blockiert



Positionieren Sie den SBPBASEA mindestens 5 cm unter dem Hindernisse

**Beispiel 8**

Wenn der Sensor durch ein Hindernis verdeckt wird (das nicht entfernt werden kann), stellen Sie sicher, dass der Sensor mindestens 5 cm unter dem Sensor platziert wird. Verwenden Sie dazu die SBPBASEA zusammen mit einer Rohre.



Der Sensor ist vollständig durch das Hindernis blockiert

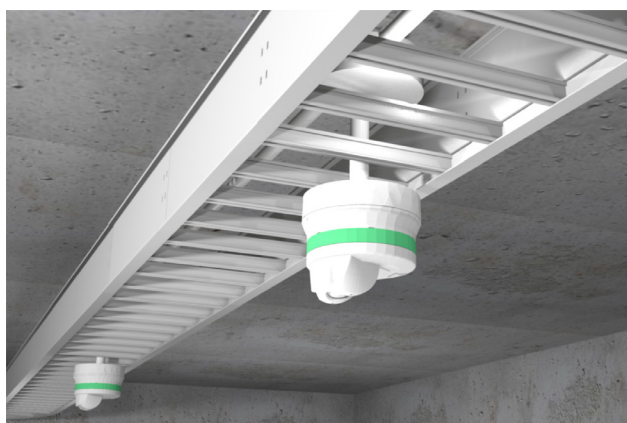

Der Sensor wird mit Hilfe der SBPBASEA und eine Rohre außerhalb des Hindernisses platziert



Montage des SBPBASEA zusammen mit dem SBPSUSCNT

Des SBPBASEA zusammen mit dem SBPSUSCNT-Sensor sollte in der Fahrspur in einer Höhe zwischen 2,0 und 2,5 m montiert werden.

Für jeden Erfassungspunkt erlaubt das System die Verwendung eines oder mehrerer Sensoren. Um Übersprechen und Erfassungsfehler zu vermeiden, sollten zwei Sensoren verwendet werden. Auf diese Weise ist das System auch in der Lage, die Richtung der Fahrzeuge zu erkennen.

Beispiel 9

Bitte beachten Sie die Tabelle 1, um die beiden SBPBASEA zusammen mit dem SBPSUSCNT-Sensoren in den richtigen Abstand zu bringen.

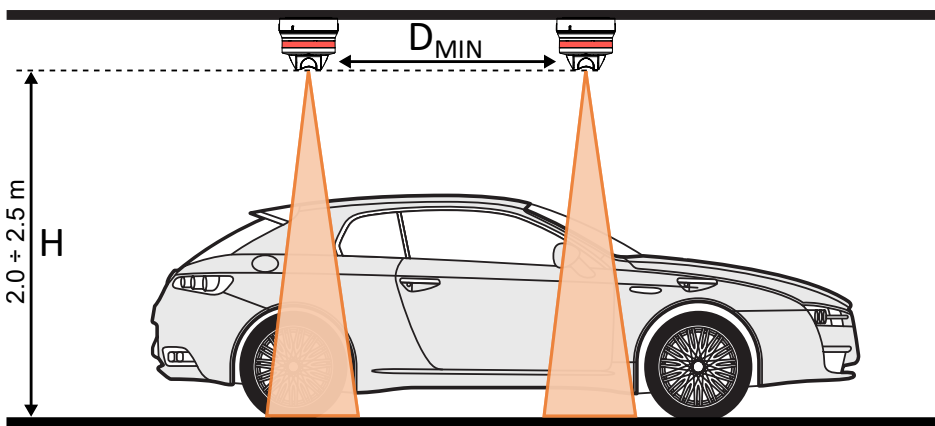

Fig. 3 Sensorhöhe

Sensorhöhe (m)	Min. Abstand (m)
2.5	0.91
2.4	0.88
2.3	0.84
2.2	0.80
2.1	0.77
2.0	0.73

Tab. 1 Mindestabstand zwischen den Sensoren

Beispiel 10

Sollte die Fahrspur größer als die Norm sein (2,5 bis 3,25 m), beachten Sie bitte die Tabelle 2, um die beiden SBPBASEA zusammen mit dem SBPSUSCNT-Sensoren in den richtigen Abstand zu bringen.

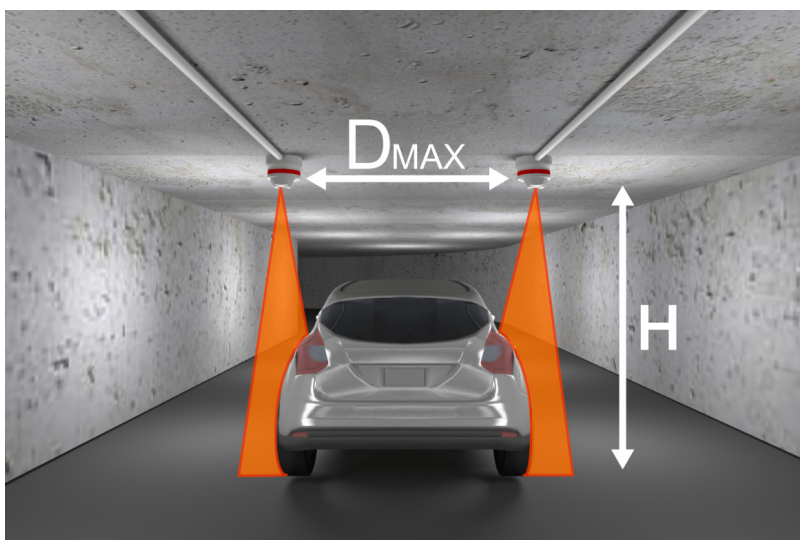

Fig. 4 Sensorhöhe

Sensorhöhe (m)	Min. Abstand (m)
2.5	2.53
2.4	2.45
2.3	2.38
2.2	2.31
2.1	2.23
2.0	2.16

Tab. 2 Maximaler Abstand zwischen den Sensoren

**Beispiel 11**

In einer Einbahnspur, die größer als die Standard-Spur ist (2,5 bis 3,25 m), sollten SBPBASEA zusammen mit dem SBPSUSCN in der Mitte der Spur platziert werden.



Einer der Sensoren wurde zu weit von der Mitte der Fahrspur entfernt platziert

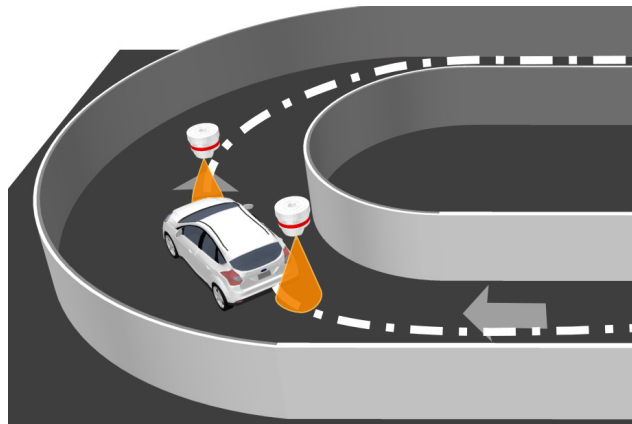

Die Sensoren befinden sich in der Mitte der Fahrspur, wo das Fahrzeug vorbeifährt

**Beispiel 12**

In einer Zwei-Wege-Fahrspur sollte eine Trenneinheit zwischen den Spuren angebracht werden, um zu vermeiden, dass die Autos in der Mitte vorbeifahren und um die Autos korrekt zählen zu können.

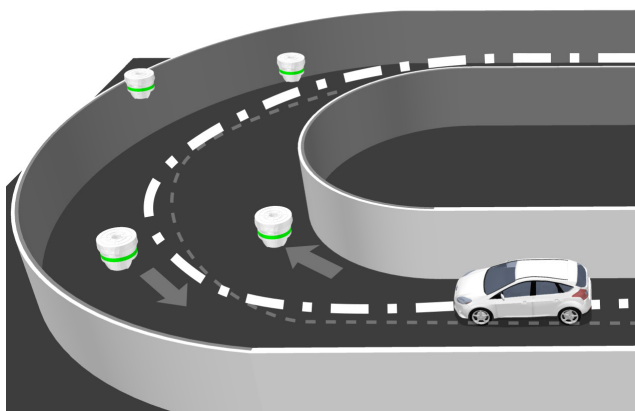

Das Fahrzeug fährt in der Mitte der Fahrspur ohne Aktivierung von Sensoren vorbei

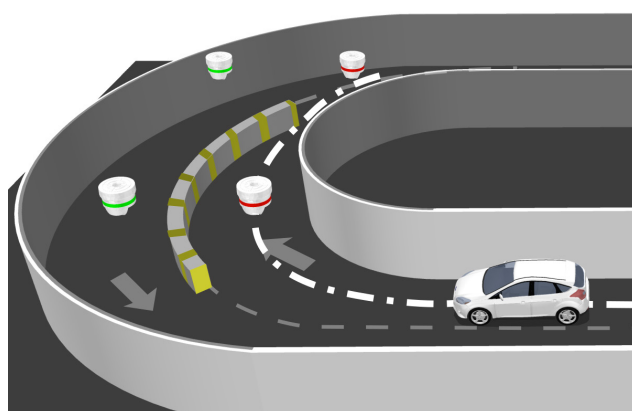

Die Trenneinheit ermöglicht die korrekte Zählung für beide Fahrspuren



**Beispiel 13**

Um zu verhindern, dass Warteschlangen den Zähler falsch erhöhen/verringern, sollten die SBPSUSCNT-Sensoren in der Mitte der Rampe zwischen den Stockwerken und nicht am Anfang/Ende platziert werden. In Warteschlangensituationen können die Sensoren ein Fahrzeug, aufgrund von langsamer Geschwindigkeit oder dicht auffahrenden Fahrzeugen, möglicherweise nicht von einem anderen unterscheiden und die Zählung wird möglicherweise nicht korrekt durchgeführt.

Hinweis: Sollten in den Bereichen, in denen die SBPSUSCNT-Sensoren platziert sind, häufige Warteschlangen auftreten, muss eine Einzelstellplatz-Überwachungslösung mit den SBPSUSLxx-Sensoren in Betracht gezogen werden.

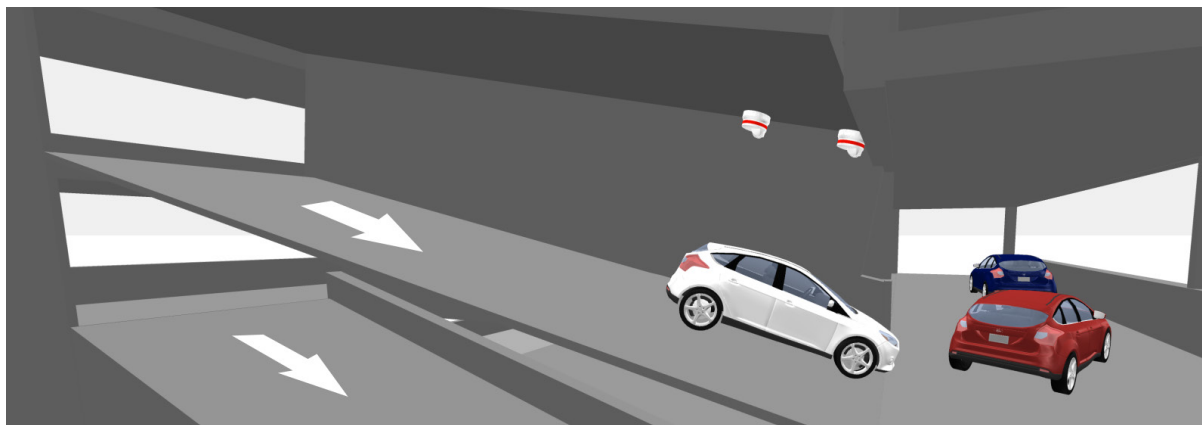

Die SBPSUSCNT-Sensoren wurden am Ende der Rampe platziert

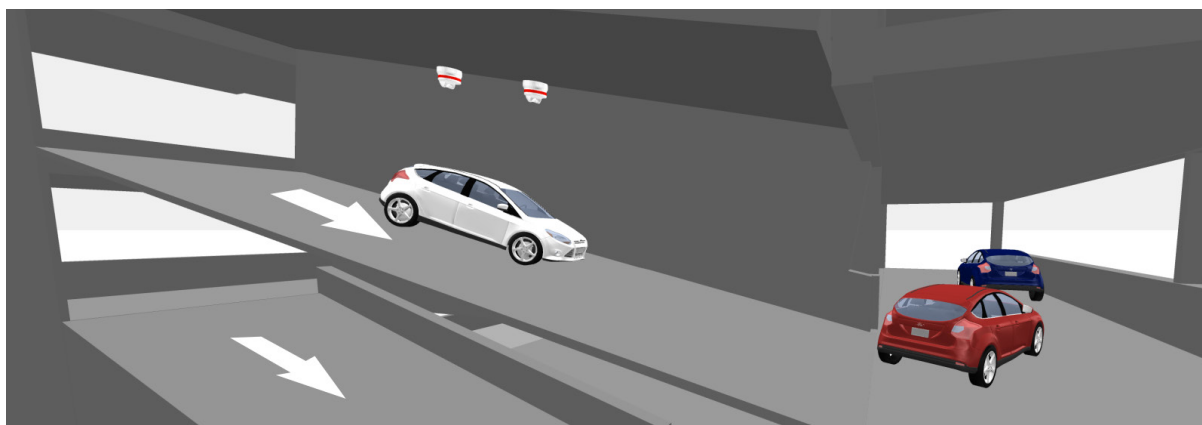

Die SBPSUSCNT-Sensoren funktionieren einwandfrei, wenn sie in der Mitte der Rampe platziert werden



SBPBASEA mounting

Platzieren Sie den Sensor so, dass sich die vertikale Markierung an der Spitze des Dreiecks auf der Grundhalterung befindet.

Drehen Sie den Sensor im Uhrzeigersinn, bis sich die vertikale Markierung am hinteren Ende des Dreiecks befindet. Der Sensor ist nun fest mit der Grundhalterung verbunden.

Lösen Sie den Sensor, indem Sie einen Schraubendreher in den vertikalen Schlitz in der Grundhalterung drücken und dann den Sensor entgegen dem Uhrzeigersinn drehen.

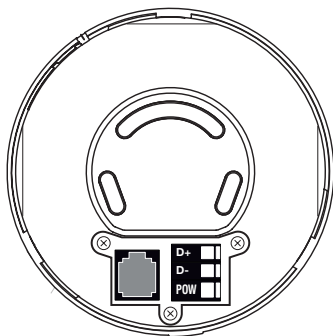

Fig. 5 Unterteil: an Decke montiert

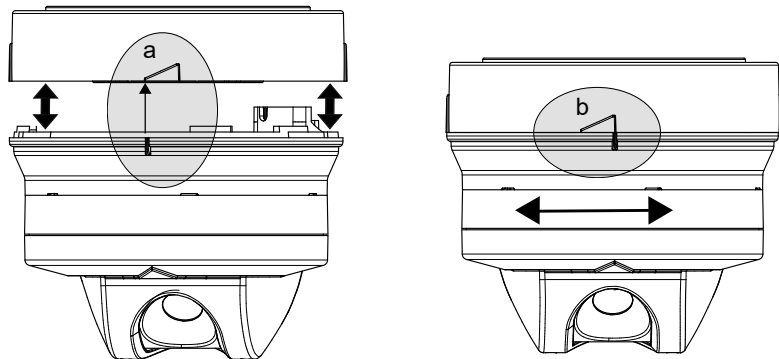

Fig. 6 Öffnen / Schließen

Wenn der Sensor an der Decke oder einer Trasse montiert wird, darf die Abweichung des Sensors in vertikaler Richtung maximal ± 5 .

Montieren Sie den SBPBASEA und den Sensor (nur SBPSUSL45) in horizontaler Richtung maximal ± 2 Grad betragen, um ein stabiles und zuverlässiges Signal des Sensors zu gewährleisten.

Siehe Abbildung unten.

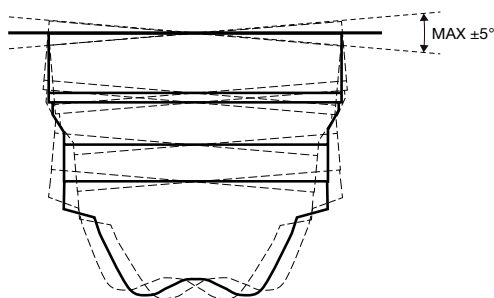

Fig. 7 Maximal $\pm 5^\circ$ vertikale Abweichung

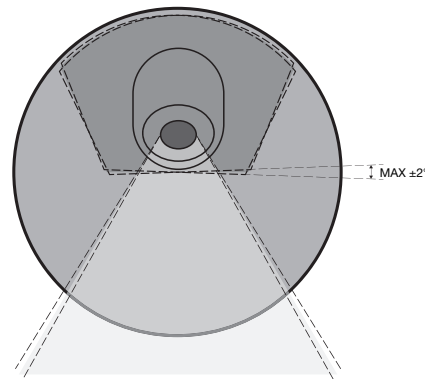

Fig. 8 Maximal $\pm 2^\circ$ horizontale Abweichung. Unterseite

Stellen Sie sicher, dass das Kabel für den Sensor in ausreichender Länge übersteht, um die zukünftige Wartung des Sensors oder der Grundhalterung zu ermöglichen. Achten Sie außerdem auf die ordnungsgemäße Platzierung des Kabels, um Beschädigungen der Kabelisolierung zu vermeiden.



Zusätzliche konventionelle garantie

Dieses Produkt wird mit einer Garantie von 10 Jahren geliefert. Für weitere Informationen siehe **Zusätzliche konventionelle garantie - leistung und reibungsloser betrieb**.



Referenzen

Weitere Dokumente

Informationen	Dokument	Wo zu finden
Carpark Installationshandbuch	CP3 manual	http://www.productselection.net/MANUALS/DE/cp3_manual.pdf
UWP 3.0 Installationshandbuch	Systemshandbuch	www.productselection.net/MANUALS/DE/system_manual.pdf
UWP 3.0 Softwarehandbuch	UWP 3.0-Tool Benutzerhandbuch	www.productselection.net/MANUALS/DE/uwp3.0_tool.pdf
CP3 Anleitung zur Fehlerbehebung	Anleitung zur Fehlerbehebung	www.productselection.net/MANUALS/UK/troubleshooting_guide.pdf
Betriebsanleitung	IM_SBPBASEA	www.productselection.net/MANUALS/UK/IM_SBPBASEA.pdf
CarPark konventionelle garantie	Zusätzliche konventionelle garantie - leistung und reibungsloser betrieb	www.gavazziautomation.com

Bestellcode



SBPBASEA

Hinweis: Der Sensor wird ohne Sockel geliefert. Bitte bestellen Sie SBPBASEA separat.

Mit CARLO GAVAZZI kompatible Komponenten

Zweck	Name/Code der Komponente	Hinweise
Controller	UWP30RSEXXX	
Bus Generator	SBP2MCG324	
Sensor mit 45 Grad Erfassungswinkel	SBPSUSL45	
Sensor mit 0 Grad Erfassungswinkel	SBPSUSL	
Zähler	SBPSUSCNT	
LED-Indikator	SBPILED	

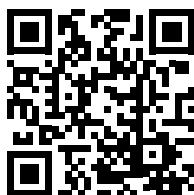

COPYRIGHT ©2020

Der Inhalt kann geändert werden. PDF-Download: www.productselection.net

